

# BRAS®



**RE.COR.D.  
51-52&102-103**

MANUALE D'ISTRUZIONI  
OPERATOR'S MANUAL  
CARNET D'INSTRUCTIONS  
GEBRAUCHSANWEISUNG  
MANUAL DE INSTRUCCIONES

# RE.COR.D. 51&52-102&103

## DICHIARAZIONE DI CONFORMITÀ CE

Noi Bras Internazionale spa - Via dei Pioppi, 33 - 20090 Opera - Milano - ITALY dichiariamo, sotto la nostra responsabilità, che l'apparecchio DISTRIBUTORE DI BEVANDE CALDE - Marca: BRAS INTERNAZIONALE S.p.A. - Fabbricante: BRAS INTERNAZIONALE S.p.A. - Modelli: RE.COR.D. 51/52/102/103 - 230V 50Hz sono conformi alle seguenti Normative:

- EN ISO 12100-1 (2010)
- EN ISO 12100-2 (2010)
- EN60335-1 (2012)
- EN60335-2-24 (2010)
- EN60335-2-75 (2004) + A1 (2005) + A11 (2006) + A2 (2008) + A12 (2010)
- EN62233:2008-11; EN62233:2009-04;
- EN 55014 -1 (2006) + A1 (2009) + A2 (2011);
- EN 55014-2 (1997) + A1 (2001) + A2 (2008)
- EN 61000-3-2 (2006) + A1/A2 (2009); EN61000-3-3 (2008)

In ottemperanza alle Direttive 2006/42/CE, 2006/95/CE, 2004/108/CE.

## EC DECLARATION OF CONFORMITY

We Bras Internazionale spa - Via dei Pioppi, 33 - 20090 Opera - Milano - ITALY declare, under our responsibility, that the apparatus HOT DRINK DISPENSER - Trademark: BRAS INTERNAZIONALE S.p.A. - Manufacturer: BRAS INTERNAZIONALE S.p.A. - Model: RE.COR.D. 51/52/102/103 - 230V 50Hz are in conformity with the following Standards:

- EN ISO 12100-1 (2010)
- EN ISO 12100-2 (2010)
- EN60335-1 (2012)
- EN60335-2-24 (2010)
- EN60335-2-75 (2004) + A1 (2005) + A11 (2006) + A2 (2008) + A12 (2010)
- EN62233:2008-11; EN62233:2009-04;
- EN 55014 -1 (2006) + A1 (2009) + A2 (2011);
- EN 55014-2 (1997) + A1 (2001) + A2 (2008)
- EN 61000-3-2 (2006) + A1/A2 (2009); EN61000-3-3 (2008)

Following the provisions of the Directives 2006/42/CE, 2006/95/CE, 2004/108/CE.

## DECLARATION DE CONFORMITE CE

Nous Bras Internazionale spa - Via dei Pioppi, 33 - 20090 Opera - Milano - ITALY déclarons, sous notre responsabilité, que les appareil DISTRIBUTEUR DE BOISSONS CHAUDES - Marque: BRAS INTERNAZIONALE S.p.A. - Constructeur: BRAS INTERNAZIONALE S.p.A. - Modèle: RE.COR.D. 51/52/102/103 - 230V 50Hz sont conformes aux Normes suivantes:

- EN ISO 12100-1 (2010)
- EN ISO 12100-2 (2010)
- EN60335-1 (2012)
- EN60335-2-24 (2010)
- EN60335-2-75 (2004) + A1 (2005) + A11 (2006) + A2 (2008) + A12 (2010)
- EN62233:2008-11; EN62233:2009-04;
- EN 55014 -1 (2006) + A1 (2009) + A2 (2011);
- EN 55014-2 (1997) + A1 (2001) + A2 (2008)
- EN 61000-3-2 (2006) + A1/A2 (2009); EN61000-3-3 (2008)

Conformément aux Directives 2006/42/CE, 2006/95/CE, 2004/108/CE.

## EG-ÜBEREINSTIMMUNG SERKLÄRUNG

Wir Bras Internazionale spa - Via dei Pioppi, 33 - 20090 Opera - Milano - ITALY erklären auf eigene Verantwortung, daß die Gerät WARMEGETRÄNKE DISPENSER - Marke: BRAS INTERNAZIONALE S.p.A. - Hersteller: BRAS INTERNAZIONALE S.p.A. - Modell : RE.COR.D. 51/52/102/103 - 230V 50Hz mit den folgenden Normen übereinstimmen:

- EN ISO 12100-1 (2010)
- EN ISO 12100-2 (2010)
- EN60335-1 (2012)
- EN60335-2-24 (2010)
- EN60335-2-75 (2004) + A1 (2005) + A11 (2006) + A2 (2008) + A12 (2010)
- EN62233:2008-11; EN62233:2009-04;
- EN 55014 -1 (2006) + A1 (2009) + A2 (2011);
- EN 55014-2 (1997) + A1 (2001) + A2 (2008)
- EN 61000-3-2 (2006) + A1/A2 (2009); EN61000-3-3 (2008)

Gemäß den EWG-Richtlinien 2006/42/CE, 2006/95/CE, 2004/108/CE.

## DECLARACIÓN DE CONFORMIDAD CE

Nosotros Bras Internazionale spa - Via dei Pioppi, 33 - 20090 Opera - Milano - ITALY declararamos, bajo nuestra responsabilidad, que los aparato DISTRIBUIDOR DE BEBIDAS CALIENTES - Marca: BRAS INTERNAZIONALE S.p.A. - Fabricante: BRAS INTERNAZIONALE S.p.A. - Modelo: RE.COR.D. 51/52/102/103 - 230V 50Hz responden con las siguientes Normativas:

- EN ISO 12100-1 (2010)
- EN ISO 12100-2 (2010)
- EN60335-1 (2012)
- EN60335-2-24 (2010)
- EN60335-2-75 (2004) + A1 (2005) + A11 (2006) + A2 (2008) + A12 (2010)
- EN62233:2008-11; EN62233:2009-04;
- EN 55014 -1 (2006) + A1 (2009) + A2 (2011);
- EN 55014-2 (1997) + A1 (2001) + A2 (2008)
- EN 61000-3-2 (2006) + A1/A2 (2009); EN61000-3-3 (2008)

En cumplimiento de las Normas 2006/42/CE, 2006/95/CE, 2004/108/CE.

vedere targa dati sulla macchina  
see data plate on the machine  
voir la plaque sur l'appareil  
siehe Dispenser Typenschild  
ver la placa del distribuidor

(luogo ed anno di prod. - place and mfr. year - lieu et an de production  
Produktionsort und Produktionsjahr - lugar y año de producción)

Bras Internazionale S.p.A.  
Rappresentante Delegato



ITALIANO

4

ENGLISH

10

FRANCAIS

16

DEUTSCH

22

ESPAÑOL

28



Ai sensi dell'art. 13 del Decreto Legislativo 25 Luglio 2005, n. 151 "Attuazione delle Direttive 2002/95/CE, 2002/96/CE e 2003/108/CE, relative alla riduzione dell'uso di sostanze pericolose nelle apparecchiature elettriche ed elettroniche, nonché allo smaltimento dei rifiuti".

Il simbolo del cassonetto barrato riportato sull'apparecchiatura o sulla sua confezione indica che il prodotto alla fine della propria vita utile deve essere raccolto separatamente dagli altri rifiuti.

La raccolta differenziata della presente apparecchiatura giunta a fine vita è organizzata e gestita dal produttore. L'utente che vorrà disfarsi della presente apparecchiatura dovrà quindi contattare il produttore e seguire il sistema che questo ha adottato per consentire la raccolta separata dell'apparecchiatura giunta a fine vita.

L'adeguata raccolta differenziata per l'avvio successivo dell'apparecchiatura dismessa al riciclaggio, al trattamento e allo smaltimento ambientalmente compatibile contribuisce ad evitare possibili effetti negativi sull'ambiente e sulla salute e favorisce il reimpiego e/o riciclo dei materiali di cui è composta l'apparecchiatura.

Lo smaltimento abusivo del prodotto da parte del detentore comporta l'applicazione delle sanzioni amministrative previste dalla normativa vigente.



Pursuant to the European Directives 2002/95/EC, 2002/96/EC and 2003/108/EC, on restricting the use of hazardous substances in electric and electronic equipment and on the disposal of waste material.

The crossed out wheeled bin symbol applied to equipment or packaging means that the product should be collected separately from other types of waste at the end of its useful life.

The separate collection of equipment that has reached the end of its life cycle is organised and managed by the manufacturer. A user that wishes to dispose of this product should therefore contact the manufacturer and follow the instructions given with respect to the separate collection of obsolete equipment.

Correct separate collection and the subsequent recycling, treatment and environmentally compatible disposal of discarded equipment is of aid in avoiding possible negative effects for the environment and people's health and facilitates the re-use or recycling of the materials of which the equipment is made.

Illegal disposal of this product on part of the owner will give way to the application of administrative fines as provided by current laws.



Conformément aux Directives européennes 2002/95/CE, 2002/96/CE et 2003/108/CE, relatives à la réduction de l'utilisation de substances dangereuses dans les appareils électriques et électroniques, ainsi qu'à l'élimination conforme et au recyclage des déchets.

Le symbole de la poubelle barrée indiqué sur l'appareil ou sur sa boîte indique qu'à la fin de sa vie utile ce produit doit être éliminé séparément des autres déchets et conformément aux lois en vigueur en la matière.

La collecte différenciée de cet appareil à la fin de sa vie utile, est organisée et gérée par le producteur. Par conséquent, lorsque l'utilisateur souhaitera jeter cet appareil il devra contacter le producteur et respecter le système que ce dernier aura mis en place pour réal-

iser la collecte différenciée des appareils arrivés à la fin de leur vie utile.

La collecte différenciée correctement effectuée, suivie de l'envoi des appareils éliminés au recyclage, avec traitement et élimination des déchets dans le plus strict respect de l'environnement, est une procédure fondamentale qui contribue à éviter les possibles effets négatifs sur notre environnement et sur notre santé, et qui favorise la réutilisation et/ou le recyclage des matériaux qui composent ces appareils.

L'élimination abusive de ce produit par son propriétaire comporte l'application de sanctions administratives sévères, prévues par la réglementation en vigueur.



Laut EG-Richtlinien 2002/95/EG, 2002/96/EG und 2003/108/EG zur Beschränkung der Verwendung gefährlicher Stoffe in elektronischen Geräten sowie zur Abfallsorgung.

Das Symbol des durchgestrichenen Abfallcontainers auf der Packung gibt an, dass das Produkt zum Ende seiner Lebensdauer getrennt von den anderen Abfällen entsorgt werden muss.

Die getrennte Abfallsammlung dieses Geräts am Ende seiner Lebensdauer wird vom Hersteller organisiert und verwaltet. Der Nutzer, der das Gerät entsorgen möchte, muss sich daher mit dem Hersteller in Verbindung setzen und das System befolgen, das dieser angewendet hat, um das Altgerät der getrennten Abfallsammlung zuzuführen.

Eine angemessene Mülltrennung, die das Altgerät zur Wiederverwertung und umweltverträglichen Entsorgung führt, trägt dazu bei, mögliche negative Auswirkungen auf die Umwelt und die Gesundheit zu vermeiden und fördert die Wiederverwertung bzw. das Recycling der Materialien, aus denen das Gerät besteht.

Die unerlaubte Entsorgung des Produkts durch den Benutzer zieht die Anwendung der von der geltenden Richtlinie vorgesehenen Ordnungsstrafen nach sich.



En virtud de las Directivas europeas 2002/95/CE, 2002/96/CE y 2003/108/CE, relativas a la reducción del uso de sustancias peligrosas en los aparatos eléctricos y electrónicos, así como a la eliminación de residuos.

El símbolo del contenedor tachado que aparece impreso sobre el aparato o sobre su embalaje indica que al finalizar la vida útil del producto éste nunca debe depositarse junto al resto de residuos.

La recogida selectiva de este equipo cuando llegue al final de su vida útil la gestionará y organizará el fabricante. El usuario que desee deshacerse de este equipo deberá ponerse en contacto con el fabricante y seguir el sistema que éste haya adoptado para permitir la recogida selectiva del aparato que haya llegado al final de su vida útil.

La recogida selectiva adecuada para el posterior reciclaje, tratamiento y eliminación del equipo inservible, compatible con el medio ambiente, contribuye a evitar posibles efectos negativos para el medio ambiente y para la salud y favorece la reutilización y/o el reciclaje de los materiales de los que está compuesto el equipo.

La eliminación inadecuada del producto por parte de su propietario comportará la aplicación de las sanciones administrativas previstas por la normativa vigente.

## GARANZIA

1. L'apparecchio è garantito per un periodo di dodici mesi dalla data di acquisto. Tale data viene certificata dalla ricevuta e/o fattura fiscale e/o da un documento attestante l'avvenuta consegna dell'apparecchio all'acquirente.

2. Per garanzia si intende la sostituzione o riparazione gratuita delle parti componenti l'apparecchio riconosciute difettose all'origine, per vizi di fabbricazione a condizione che: A- il difetto di funzionamento dell'apparecchio sia stato -a pena di decadenza- denunziato per iscritto dall'acquirente al produttore entro otto giorni dalla scoperta del difetto stesso; B-ove l'acquirente abbia diritto alla garanzia, sarà dovere di Bras Internazionale s.p.a. provvedere -a sua insindacabile discrezione- alla sostituzione integrale dell'apparecchio, ovvero alla sostituzione o riparazione delle sole parti di esso riconosciute difettose all'origine, per vizi di fabbricazione.

3. Sono escluse dalla garanzia le parti dell'apparecchio aventi funzione estetica e/o ornamentale, nonché le parti che dovessero risultare difettose a causa -o per effetto- di circostanze non connesse a vizi di fabbricazione ovvero a negligenza, imperizia o trascuratezza nell'uso, installazione errata o, comunque, difforme rispetto le istruzioni fornite dal produttore, manutenzione errata o eseguita da personale non autorizzato da Bras Internazionale s.p.a., o, comunque, effettuata in modo difforme rispetto alle istruzioni fornite dal produttore, (ivi) trasporto eseguito in modo inidoneo o, comunque, con modalità differenti rispetto quelle indicate dal produttore; sono altresì esclusi dalle prestazioni in garanzia gli interventi tecnici inerenti l'installazione e l'allacciamento agli impianti di alimentazione elettrica o idrica.

4. E' esclusa dalla garanzia la responsabilità del produttore per l'ipotesi in cui l'apparecchio determini la distruzione o il deterioramento di una cosa diversa dall'apparecchio stesso; è, inoltre, esclusa la responsabilità del produttore per eventuali danni che possano, direttamente o indirettamente, derivare a persone e/o cose per

effetto della -e/o in correlazione alla- mancata o inesatta osservanza di tutte le prescrizioni indicate nel manuale di istruzioni allegato all'apparecchio; nelle ipotesi in cui il produttore sia tenuto a rispondere dei danni subiti dall'acquirente, il risarcimento non potrà in ogni caso comportare, a carico di Bras Internazionale s.p.a., un esborso superiore al prezzo versato dall'acquirente per l'acquisto del prodotto.

5. Sono escluse dalla garanzia anche tutte le spese di trasporto.

6. L'intervento di riparazione dell'apparecchio deve essere effettuato presso Bras Internazionale s.p.a., ovvero presso uno dei laboratori autorizzati dalla medesima; le spese di trasporto, ed i rischi ad esso connessi, sono interamente a carico dell'acquirente; ove l'intervento di riparazione sia effettuato a domicilio, l'acquirente sarà tenuto a corrispondere il diritto fisso di chiamata in vigore presso il produttore alla data dell'intervento.

7. Trascorsi dodici mesi dall'acquisto, decade il diritto di garanzia e l'assistenza verrà esplicita addebitando, oltre alle spese di manodopera, anche il costo delle parti sostituite e quelle di trasporto.

8. Sono esclusi la sostituzione dell'apparecchio ed il prolungamento della garanzia a seguito di intervenuto guasto.

9. E' escluso dalla garanzia l'apparecchio la cui targa di identificazione risulti mancata, asportata o comunque in condizioni tali da non rendere possibile l'identificazione certa dell'apparecchio stesso.

10. Tale garanzia è valida solo nel territorio in cui l'acquirente ha la propria sede legale alla data dell'acquisto dell'apparecchio.

## 1 CARATTERISTICHE TECNICHE

		RE.COR.D. 51	RE.COR.D. 52	RE.COR.D. 102	RE.COR.D. 103
Numero contenitori polvere	n	1	2	2	3
Capacità singolo contenitore polvere	cc	2000	1200	2000	1200
Capacità serbatoio acqua	cc	2000	2000	3000	3000
<b>Dimensioni:</b>					
larghezza	cm	20	20	27	27
profondità	cm	33	33	33	33
altezza	cm	57	57	57	57
Peso netto, circa	kg	11	11	13	14
Peso lordo, circa	kg	12	12	14	15



### IMPORTANTE

**Caratteristiche elettriche: leggere i dati riportati sulla targa di ogni singolo distributore; questa è situata sul fondo del vano del serbatoio dell'acqua. Il numero di matricola del apparecchio (preceduto dal simbolo #) si trova sulla targa dati stessa.**

Livello di rumorosità inferiore a 70 dB (A).  
E' riservato il diritto di modifica senza preavviso.

## 2 INTRODUZIONE

Si consiglia di leggere attentamente questo libretto di istruzioni allo scopo di conoscere tutte le caratteristiche del distributore. Come tutti i prodotti meccanici, anche questo distributore richiede pulizia e cura. Il suo buon funzionamento inoltre può essere compromesso da eventuali errori compiuti dall'operatore durante le fasi di smontaggio e pulizia. Per questo motivo è importante che le procedure di smontaggio, lavaggio, sanitizzazione e rimontaggio, essendo operazioni giornaliere, siano conosciute senza possibilità di errore da tutto il personale responsabile del distributore.

## 3 INSTALLAZIONE

- 1 Estrarre il distributore dall'imballo, che è consigliabile conservare per future necessità.
- 2 Controllare che il distributore non abbia subito danni da trasporto. In caso contrario, provvedere immediatamente ad effettuare il reclamo presso lo spedizioniere.
- 3 Appoggiare il distributore su un banco in grado di sostenerne il peso, anche a carico completo.
- 4 Prima di collegare elettricamente il distributore controllare che la tensione di rete sia quella corretta indicata in targa. Collegare il distributore a una rete monofase, servendosi di una presa completa di messa a terra secondo quanto stabilito dalle norme vigenti. Nel caso la disconnessione dell'apparecchio dalla rete elettrica sia affidata ad un interruttore onnipolare, tale interruttore deve garantire una distanza di apertura dei contatti che consenta la disconnessione completa nelle condizioni della categoria di sovratensione III. Non usare prolunghe per colle-

gare elettricamente l'apparecchio.



### ATTENZIONE

**Assicurarsi che l'apparecchio sia correttamente collegato a terra; in caso contrario è possibile causare shock elettrici alle persone o danneggiare il distributore.**

**5** Il distributore non esce prelavato e sanitizzato dalla fabbrica. Prima dell'uso esso deve essere smontato, lavato e sanitizzato seguendo quanto previsto nelle presenti istruzioni al capitolo 6 PULIZIA.



### IMPORTANTE

**Posizionare l'apparecchio in maniera tale che la spina del cavo di alimentazione sia facilmente accessibile.**

## 4 PER UN FUNZIONAMENTO SICURO

- 1 **Non** usare il distributore prima di aver letto il presente libretto d'istruzioni.
- 2 **Non** usare il distributore se non correttamente collegato a terra.
- 3 **Non** usare prolunghe per collegare elettricamente il distributore.
- 4 **Non** mettere in funzione il distributore se i pannelli ed i coperchi di chiusura delle parti elettriche non sono al loro posto e bloccati con viti.
- 5 **Non** introdurre dita o oggetti nelle fessure di aereazione e nelle aperture di fuoriuscita del prodotto.

## 5 FUNZIONAMENTO DEL DISTRIBUTORE

### 5.1 PREPARAZIONE DEL DISTRIBUTORE

- 1 Lavare e sanitizzare il distributore prima di utilizzarlo seguendo quanto previsto nelle presenti istruzioni (vedere capitolo 6 PULIZIA).
- 2 Rimuovere il cassetto raccogliacqua (1), i beccucci di erogazione del prodotto (2) e quindi la copertura anteriore del

distributore (3) (vedere figura 1).



figura 1

**3** Estrarre il serbatoio, posto nella parte inferiore del distributore, e riempirlo con acqua minerale naturale o acqua di rubinetto potabile. Riposizionare il serbatoio nel proprio alloggiamento assicurandosi che il tubo di pescaggio ed il relativo filtro siano immersi nell'acqua (vedere figura 2).



figura 2

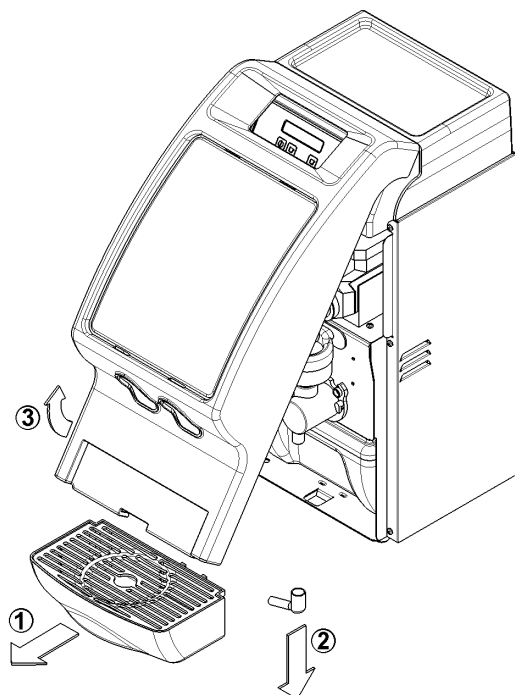

## IMPORTANTE

Assicurarsi sempre che l'acqua utilizzata sia potabile e di buona qualità.

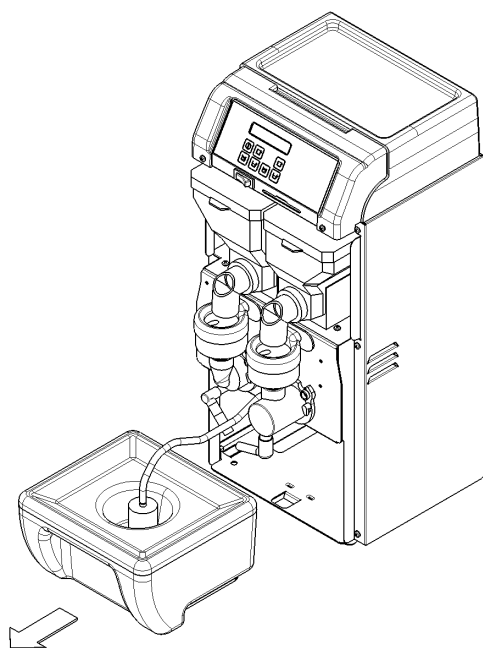
**4** Estrarre i contenitori delle polveri, aprire i coperchi, riempirli con appositi prodotti granulari liofilizzati. Riposizionare i contenitori, chiusi dai relativi coperchi, nei loro alloggiamenti facendo in modo che il perno posto sotto il contenitore stesso sia inse-

rito nell'apposito foro (vedere figura 3).



figura 3



## IMPORTANTE

Utilizzare sempre prodotti granulari liofilizzati solubili alimentari.

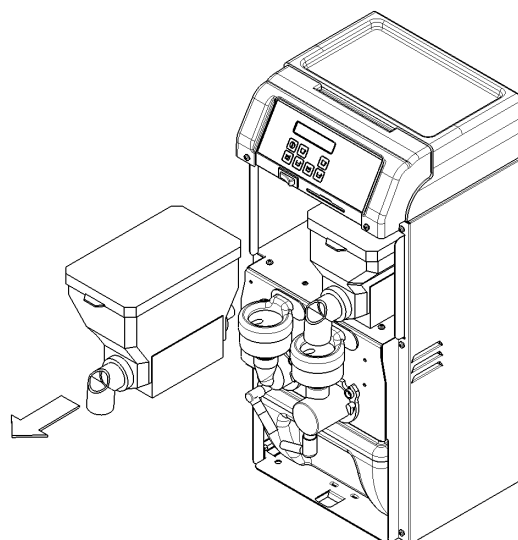
**5** Accendere il distributore agendo sull'interruttore generale (vedere capitolo 5. 2 DESCRIZIONE DEI COMANDI).

**6** Rimontare la copertura anteriore, i beccucci di erogazione ed il cassetto raccogli gocce con sequenza inversa a quella descritta in precedenza (vedere figura 1).



## IMPORTANTE

Il distributore deve sempre funzionare con i coperchi del serbatoio dell'acqua e dei contenitori delle polveri montati, nonché con la copertura anteriore ed il cassetto raccogli gocce correttamente installati al fine di prevenire un'eventuale contaminazione dei prodotti alimentari da parte di agenti esterni.

## 5. 2 DESCRIZIONE DEI COMANDI

Il distributore è provvisto di un interruttore generale collocato sotto la copertura anteriore al di sotto della tastiera dei comandi. Questo interruttore permette di accendere e spegnere il distributore.

Il distributore è inoltre dotato di una tastiera (vedere figura 4) le cui funzioni sono di seguito illustrate:



figura 4

- (1) Pulsante Stand-by : se premuto per 2 secondi permette di passare alla modalità di Stand-by alla modalità di Pronto e viceversa.  
 In modalità di configurazione ha il valore di tasto di conferma della selezione corrente e di discesa al livello di menu inferiore. Tasto CONFERMA (OK).
- (2) Pulsante erogazione dose intera bevanda sinistra : se premuto avvia l'erogazione della dose intera della bevanda di sinistra.  
 In modalità di configurazione ha la funzione di passaggio alla voce di menù superiore. Tasto SU (s).
- (3) Pulsante erogazione mezza dose bevanda sinistra : se premuto avvia l'erogazione della mezza dose della bevanda di sinistra.  
 In modalità di configurazione ha la funzione di passaggio alla voce di menù inferiore. Tasto GIU' (t).
- (4) Pulsante erogazione mezza dose acqua gruppo di sinistra : se tenuto premuto attiva l'erogazione della sola acqua calda dal gruppo di sinistra.  
 In modalità di configurazione ha la funzione di annullamento dell'opzione selezionata e ritorno alla voce di menù superiore. Tasto CANCELLA (C)
- (5) Pulsante erogazione dose intera bevanda destra : se premuto avvia l'erogazione della dose intera della bevanda di destra.
- (6) Pulsante erogazione mezza dose bevanda destra : se premuto avvia l'erogazione della mezza dose della bevanda di destra.
- (7) Pulsante erogazione acqua gruppo destra : se tenuto premuto attiva l'erogazione della sola acqua calda dal gruppo di destra.
- (8) Display : se presente mostra per esteso tutti i messaggi di allarme gestiti dal distributore.
- (9) Interruttore generale : permette di accendere e spegnere il distributore
- (10) Lettore Smart Card : (vedere capitolo 5. 5 UTILIZZO DELLA SMART CARD)

### 5.3 UTILIZZO DEL DISTRIBUTORE

- Preparare il distributore come descritto in precedenza (vedere capitolo 5. 1 PREPARAZIONE DEL DISTRIBUTORE).
- Accendere il distributore agendo sull'interruttore generale. Verrà mostrata sul display la versione del software corrente e terminato il ciclo di avviamento il distributore si porrà in fase di Stand-by mostrando sul display il messaggio OFF:

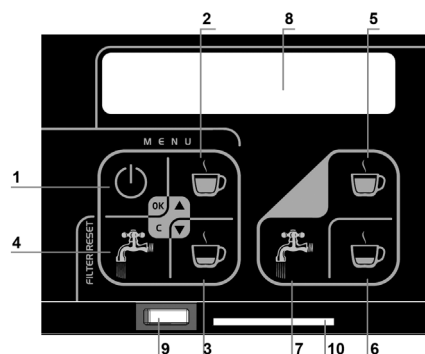
OFF

In tale stato il distributore è inattivo, l'acqua non viene riscaldata e nessuna erogazione può essere effettuata.  
 Le sole funzioni disponibili quando il distributore è in fase di Stand-by sono il carico del credito tramite Smart Card (vedere capitolo 5. 5 UTILIZZO DELLA SMART CARD) e l'accesso al Menù di Configurazione (vedere capitolo 5. 4 MENU DI CONFIGURAZIONE).

- Tenere premuto il pulsante (1) Stand-by per due secondi in modo da porre il distributore in fase di Pronto per l'erogazione. Verrà avviata la fase di riscaldamento durante la quale sul display verrà visualizzato il messaggio:

RISCALDAMENTO  
IN CORSO

Durante questa fase tutte le operazioni di erogazione saranno inibite ad eccezione dell'erogazione della sola acqua.

- Terminata la fase di riscaldamento il distributore si porrà in fase di attesa comandi e sul display verranno visualizzate le seguenti informazioni:

PRONTO  
80 °C

- A questo punto il distributore è pronto a distribuire le

bevande desiderate.

- Durante ciascuna erogazione premendo un tasto qualsiasi questa verrà immediatamente arrestata.

- Al termine di ogni erogazione potrà essere necessario attendere alcuni secondi affinché la temperatura dell'acqua ritorni al livello impostato e solo a questo punto una nuova erogazione risulterà disponibile.

### 5.4 MENU DI CONFIGURAZIONE

Quando il distributore si trova in fase di Stand-by, premendo contemporaneamente i tasti (OK) e (▲) per tre secondi è possibile accedere al Menu di Configurazione del distributore. Questo ha la seguente struttura:

```

IMPOSTA LINGUA
ITALIANO
ENGLISH
FRANCAIS
DEUTCH
ESPANOL
IMPOSTA DOSI
IMPOSTA DOSE 1
ACQUA = 10 S
POLVERE = 5 S
DOSE ACQUA RIDOTTA = 50 %
DOSE POLVERE RIDOTTA = 50 %
IMPOSTA DOSE 2 *** SE PRESENTE ***
ACQUA = 10 S
POLVERE = 5 S
DOSE ACQUA RIDOTTA = 50 %
DOSE POLVERE RIDOTTA = 50%
IMPOSTA DOSE 1 + 2 *** SE PRESENTE ***
ACQUA = 10 S
POLVERE 1 = 5 S
POLVERE 2 = 5 S
DOSE ACQUA RIDOTTA = 50 %
DOSE POLVERE RIDOTTA = 50%
IMPOSTA TEMPERATURA ACQUA
TEMPERATURA IN °C / °F
TEMPERATURA ACQUA 80 °C
VISUALIZZA TEMPERATURA
DURATA FILTRO ACQUA = 1000

CONTATORI
CONTATORI DOSE 1
CONTATORE TOTALE
CONTATORE PARZIALE
AZZERA CONTATORE PARZIALE
CONFERMA S/N
CONTATORI DOSE 2 *** SE PRESENTE ***
CONTATORE TOTALE
CONTATORE PARZIALE
AZZERA CONTATORE PARZIALE
CONFERMA S/N
CONTATORI DOSE 1 + 2 *** SE PRESENTE ***
CONTATORE TOTALE
CONTATORE PARZIALE
AZZERA CONTATORE PARZIALE
CONFERMA S/N
CONTATORE FILTRO
VISUALIZZA CONTATORE FILTRO
AZZERA CONTATORE FILTRO
CONFERMA S/N

GESTIONE PASSWORD
PASSWORD CONFIGURAZIONE
ATTIVA PASSWORD
DISATTIVA PASSWORD
PARAMETRI. FABBRICA

GESTIONE SMARTCARD
CODICE SMARTCARD
GESTIONE CREDITI
BACKUP

GESTIONE REMOTA
ATTIVAZIONE SI NO
CODICE PIN
NUMERO SERVER
SMS AVVIO SI NO
INTERVALLO DI TRASMISSIONE
VERIFICA CAMPO
NUMERO MATRICOLA
CODICE CLIENTE
    
```

Utilizzando i seguenti tasti sarà possibile navigare all'interno del menu di configurazione del distributore e selezionare le varie funzioni disponibili:

- Pulsante Stand-by : Tasto CONFERMA (OK). In modalità di programmazione ha valore di tasto di conferma della selezione corrente e di discesa al livello di menu inferiore.

- (2) Pulsante erogazione dose intera bevanda sinistra (destra su prima versione) : Tasto SU (▲). In modalità di programmazione ha la funzione di scorrimento all'opzione di Menù superiore.
- (3) Pulsante erogazione mezza dose bevanda sinistra (destra su prima versione) : Tasto GIU' (▼). In modalità di programmazione ha la funzione di scorrimento all'opzione di Menù inferiore.
- (4) Pulsante erogazione acqua gruppo di sinistra (destra su prima versione) : Tasto CANCELLA (C). In modalità di programmazione ha la funzione di annullamento dell'opzione selezionata e ritorno alla voce di menù a livello superiore.

5).

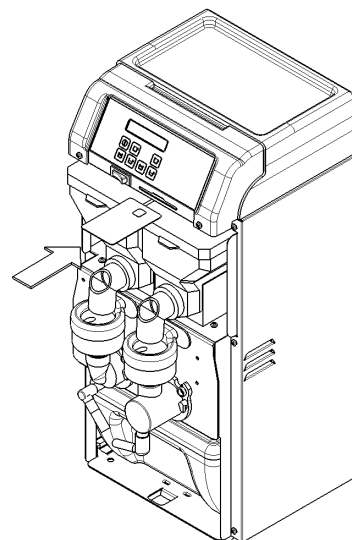

Nell'ambito del Menu di Configurazione del distributore le funzioni disponibili sono le seguenti:

**1 Imposta lingua:** tramite questa funzione è possibile selezionare una delle lingue disponibili utilizzate dal distributore per visualizzare i messaggi sul display.

**2 Imposta dosi:** tramite questa funzione è possibile impostare i tempi di erogazione di acqua e polvere nonché le percentuali delle dosi ridotte rispetto a quella intera.

**3 Imposta caldaia:** tramite questa funzione è possibile impostare la visualizzazione della temperatura in gradi centigradi (°C) o Farenheit (°F), la temperatura dell'acqua nella caldaia e la visualizzazione o meno della temperatura dell'acqua sul display.

**4 Contatori:** tramite questa funzione è possibile verificare il numero totale di erogazioni effettuate dal distributore delle varie bevande. Oltre ai contatori totali sono disponibili contatori parziali che possono essere azzerati in caso di necessità. E' infine possibile visualizzare il contatore di vita residua del filtro dell'acqua.

**5 Gestione password:** tramite questa funzione è possibile inserire una password numerica di 4 caratteri che, se attivata, impedisce l'accesso al Menu di Configurazione del distributore.

**6 Parametri di fabbrica:** funzione protetta da password e disponibile al solo personale addetto alla manutenzione del distributore.

**7 Gestione Smart Card:** funzione ad uso del solo personale addetto al servizio ed alla manutenzione del distributore.

**8 Gestione Remota:** funzione ad uso del solo personale addetto al servizio ed alla manutenzione del distributore.

## 5. 5 UTILIZZO DELLA SMART CARD

Qualora il distributore fosse abilitato alla gestione dei Crediti di Erogazione sarà necessario disporre di una Smart Card opportunamente programmata al fine di abilitare il distributore all'erogazione. Tale Smart Card dovrà essere inserita nell'apposito lettore collocato accanto all'interruttore generale (vedere figura



### IMPORTANTE

**Il lettore di Smart Card risulta attivo solo con il distributore in modalità Stand-by.**

**figura 5**

Se la Smart Card verrà riconosciuta come valida dal distributore, sul display apparirà il seguente messaggio:



Confermando tramite il tasto (OK) i Crediti di Erogazione verranno caricati nel distributore e la Smart Card verrà annullata. Durante il funzionamento normale in fase di attesa comandi sul display verranno visualizzati, sulla riga superiore, il messaggio di PRONTO, mentre su quella inferiore, al centro la temperatura dell'acqua ed ai lati i crediti residui delle relative bevande.



## 5. 6 FILTRO DELL'ACQUA

Il distributore è dotato di un filtro dell'acqua collocato sul tubo di aspirazione nel serbatoio. Questo componente ha la funzione di decalcificare l'acqua, cioè di trattenere il calcare presente nell'acqua utilizzata per la preparazione delle bevande. Esso deve essere sostituito dopo un certo numero di erogazioni pena l'esaurimento della sua capacità decalcificante ed il possibile danneggiamento delle parti interne del distributore. E' quindi possibile impostare un contatore di vita del filtro che verrà decrementato ad ogni erogazione e giunto a zero verrà mostrato sul display il seguente messaggio:



Per poter cancellare tale messaggio e ripristinare il funzionamento normale sarà necessario sostituire il filtro con uno nuovo e premere per cinque secondi il tasto (4) FILTER RESET.

## 6 PULIZIA

Pulizia e lavaggio sono fondamentali per garantire la perfetta conservazione del gusto della bevanda e la massima efficienza

del vostro distributore. Le procedure descritte nel seguito devono essere considerate di carattere generale e possono variare per effetto della regolamentazione sanitaria vigente.

## 6. 1 SMONTAGGIO



### ATTENZIONE

Prima di procedere allo smontaggio di qualsiasi componente disconnettere sempre elettricamente l'apparecchio togliendo la spina dalla presa o spegnendo l'interruttore esterno a parete.

- 1 Sfilare il cassetto raccogliocce e svuotarlo.
- 2 Rimuovere i beccucci di erogazione
- 3 Rimuovere la copertura frontale.
- 4 Estrarre dal distributore i contenitori delle polveri.
- 5 Per smontare i miscelatori procedere come segue (vedere figura 6):

**A** Ruotare il collare di aspirazione del vapore in senso orario fino a far uscire il condotto di aspirazione dal proprio alloggiamento. Tirare l'imbuto di raccolta polvere verso l'alto fino ad estrarlo dalla camera di miscelazione, quindi estrarlo tirandolo verso l'esterno.

**B** Ruotare il corpo miscelatore fino a sganciarlo dalla propria base ed estrarlo tirandolo verso l'esterno.

**C** Rimuovere la parte rotante del miscelatore estraendola dall'albero motore.

**D** Ruotare l'assieme della base del moscelatore fino a sganciarla dai perni di fissaggio ed estrarla tirandola verso l'esterno.



figura 6

## 6. 1. 1 LAVAGGIO

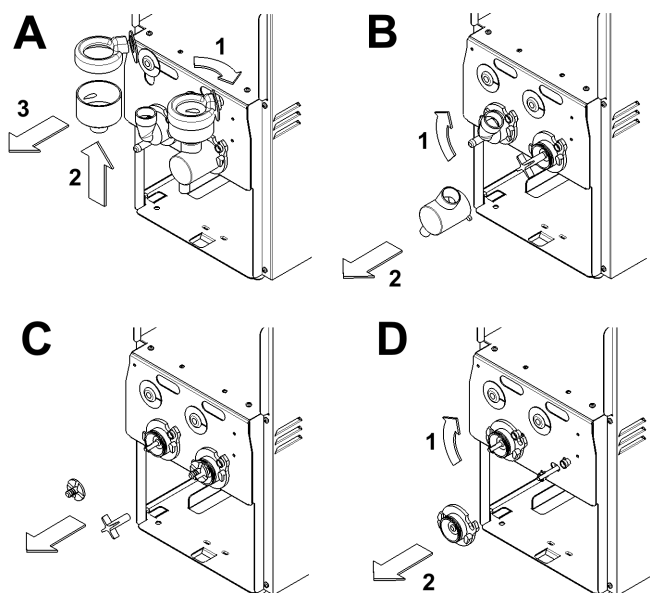

### IMPORTANTE

Non lavare alcun componente della macchina in lavastoviglie.



### ATTENZIONE

Prima di qualsiasi intervento di pulizia disconnettere sempre elettricamente il distributore estraendo la spina dalla presa o spegnendo l'interruttore esterno a parete.

- 1 Preparare in una bacinella circa un litro di acqua calda (45-60°C) e detersivo specifico rispettando con attenzione le prescrizioni del fabbricante; una soluzione troppo concentrata può infatti causare danni alle parti da lavare, mentre una troppo diluita può non detergere a sufficienza. Non usare detersivi abrasivi.



### IMPORTANTE

Al fine di prevenire danni al distributore utilizzare solo detersivi compatibili con le parti in plastica.

- 2 Usare una spazzola adatta e lavare accuratamente con la soluzione detergente tutte le parti a contatto con la bevanda.



### ATTENZIONE

Durante il lavaggio del distributore non usare eccessiva quantità di acqua in vicinanza dei componenti elettrici; in caso contrario è possibile causare shock elettrici o danneggiare il distributore.

- 3 Risciacquare tutte le parti lavate con acqua corrente.

## 6. 1. 2 SANITIZZAZIONE DEL DISTRIBUTORE

La sanitizzazione deve essere eseguita immediatamente prima di mettere in funzione il distributore; evitare che questo rimanga inattivo per lungo tempo dopo la sanitizzazione.

- 1 Prima di iniziare le procedure descritte nel seguito lavarsi le mani con un sapone antibatterico.
- 2 Preparare in una bacinella circa un litro di soluzione di acqua calda (45-60°C) e prodotto sanitizzante approvato dalle autorità del vostro paese rispettando le specifiche del produttore. In mancanza di un prodotto sanitizzante specifico, preparare una soluzione di acqua e ipoclorito di sodio (varechina) in proporzione di 1 cucchiaino ogni 2 litri di acqua.
- 3 Immergere nella soluzione tutte le parti da sanitizzare per il tempo indicato dal fabbricante del prodotto.
- 4 Fare asciugare all'aria, su una superficie pulita, le parti sanitizzate.
- 5 Asciugare le parti esterne del distributore senza usare panni abrasivi.

## 6. 1. 3 RIMONTAGGIO

- 1 Rimontare i gruppi di miscelazione con sequenza inversa rispetto a quella descritta nel capitolo precedente (vedere



figura 6).



### **IMPORTANTE**

**Montare correttamente le guarnizioni in gomma collocate sui condotti di aspirazione vapore.**

**2** Rimontare la copertura anteriore. Rimontare i beccucci di erogazione ed il cassetto raccogliocce.

## **7 MANUTENZIONE**

---



### **ATTENZIONE**

**Se il cavo di alimentazione è danneggiato, esso deve essere sostituito dal costruttore o dal suo servizio assistenza tecnica o, comunque, da una persona con qualifica simile, in modo da prevenire ogni rischio.**

**1 Ogni giorno:** controllare il distributore e verificare che non ci siano perdite di acqua. Se si notano perdite, controllare prima di tutto che queste non siano dovute a tracimazioni dell'acqua contenuta nel serbatoio ed in caso contario effettuare una chiamata al servizio di assistenza.

**2 Ogni mese:** effettuare un ciclo di decalcificazione del distributore (vedere capitolo 7. 1 ciclo di decalcificazione).

In caso di necessità utilizzare solo ricambi originali forniti dal fabbricante.

### **7. 1 CICLO DI DECALCIFICAZIONE**

---

Rimuovere la copertura anteriore ed estrarre il serbatoio dell'acqua. Svuotare l'eventuale quantità di liquido residuo e riempire tale serbatoio con circa due litri di acqua ed una quantità di prodotto decalcificante pari a quanto previsto dal fabbricante. Riposizionare il serbatoio nella propria sede facendo attenzione ad immergere correttamente il tubo di pescaggio ed il relativo filtro. Premere i tasti di erogazione acqua fino alla fuoriuscita di circa un bicchiere di liquido da ognuno dei beccucci di erogazione. Attendere circa 10 minuti senza effettuare alcuna erogazione affinché la soluzione decalcificante abbia effetto. Premete a questo punto i tasti di erogazione acqua alternativamente fino al completo svuotamento della soluzione contenuta nel serbatoio. Estrarre il serbatoio, svuotarlo dell'eventuale soluzione residua, lavarlo con acqua corrente e riempirlo nuovamente con acqua potabile. Assicurarsi di eliminare eventuali tracce di soluzione decalcificante dal tubo di pescaggio e dal relativo filtro. Inserire il serbatoio nel proprio alloggiamento avendo cura di immergere correttamente il tubo di pescaggio ed il relativo filtro. Erogare l'intero contenuto del serbatoio premendo alternativamente i tasti di erogazione dell'acqua.

**1 TECHNICAL CHARACTERISTICS**

		RE.COR.D. 51	RE.COR.D. 52	RE.COR.D. 102	RE.COR.D. 103
Number of powder containers	n	1	2	2	3
Capacity of each container, approx.	cc	2000	1200	2000	1200
Capacity of water tank, approx	cc	2000	2000	3000	3000
<b>Dimensions:</b>					
width	cm	20	20	27	27
depth	cm	33	33	33	33
height	cm	57	57	57	57
Net weight, approx.	kg	11	11	13	14
Gross weight, approx.	kg	12	12	14	15



**IMPORTANT**

Read electrical ratings written on the data plate of the individual units; the data plate is adhered on the back wall of the water tank compartment. The serial number of the unit (preceded by the symbol #) is on the data plate. Data plate specifications will always supersede the information in this manual.

Specifications are subject to change without notice.

**2 INTRODUCTION**

Please read all sections of this manual thoroughly to familiarize yourself with all aspects of the unit.

Like all mechanical products, this machine will require cleaning and maintenance. Besides, dispenser working can be compromised by operator's mistakes during disassembly and cleaning. It is strongly recommended that personnel responsible for the equipment's daily operations, disassembly, cleaning, sanitizing and assembly, go through these procedures in order to be properly trained and to make sure that no misunderstandings exist.

**3 INSTALLATION**

- 1 Remove the corrugate container and packing materials and keep them for possible future use.
- 2 Inspect the uncrated unit for any possible damage. If damage is found, call the delivering carrier immediately to file a claim.
- 3 Install the unit on a counter top that will support the combined weight of dispenser and product.
- 4 Before plugging the unit in, check if the voltage is the same as that indicated on the data plate. Plug the unit into a grounded, protected, single phase electrical supply according to the applicable electrical codes and the specifications of your machine. The electrical disconnect switch shall have a contact separation in all poles , providing full disconnection under over

voltage category III conditions. Do not use extension cords.



**ATTENTION**

Failure to provide proper electrical ground according to applicable electrical codes could result in serious shock hazard.

- 5 The unit doesn't come pre sanitized from the factory. Before serving products, the dispenser must be disassembled, cleaned and sanitized according to this handbook instructions (see paragraph 6 CLEANING AND SANITIZING PROCEDURES).



**IMPORTANT**

Install the dispenser so that the plug is easily accessible.

**4 TO OPERATE SAFELY**

- 1 Do not operate the dispenser without reading this operator's manual.
- 2 Do not operate the dispenser unless it is properly grounded.
- 3 Do not use extension cords to connect the dispenser.
- 4 Do not operate the dispenser unless all panels and covers are restrained with screws.
- 5 Do not put objects or fingers in panels louvers and faucet outlet.

**5 OPERATING PROCEDURES**

**5.1 DISPENSER SET UP**

- 1 Clean and sanitize the unit according to the instructions in this manual (see paragraph 6 CLEANING AND SANITIZING PROCEDURES).
- 2 Remove the drip tray, product outlets and then the front

cover of the dispenser (see figure 1).

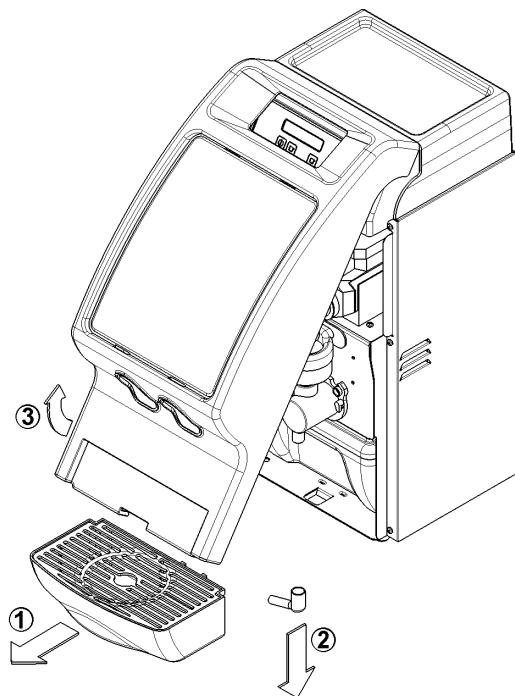

figure 1

**3** Extract the water tank, located in the lower part of the dispenser and fill it with mineral or potable tap water. Reinstall the tank taking care that the water filter is properly located into its housing. (see figure 2)

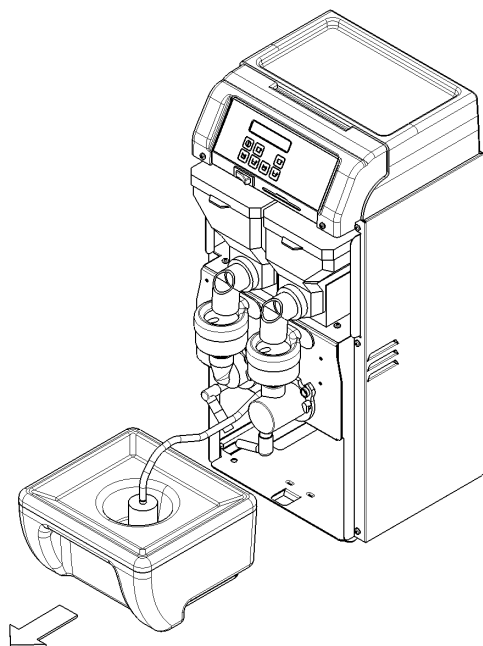

figure 2



### IMPORTANT

Always use high quality potable water only.

**4** Extract powder containers, remove their covers and fill them with powders suitable for the purposes. Replace closed containers into their housing taking care to insert the lower pin into the corresponding hole in the frame

(see figure 3).

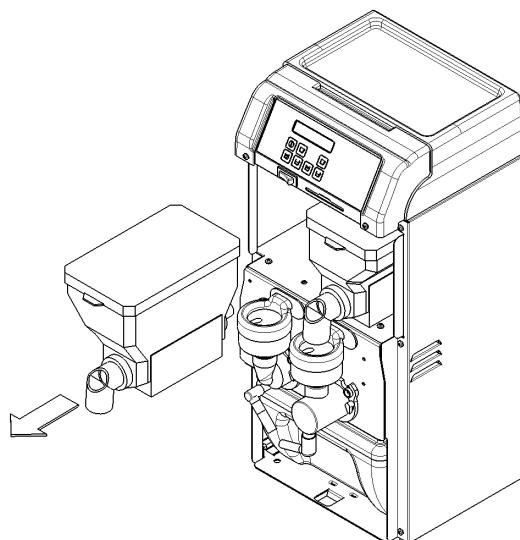

figure 3



### IMPORTANT

Use dried powder suitable to prepare food products only.

**5** Operate the dispenser as described in the proper section (see paragraph 5.2 DESCRIPTION OF CONTROLS).

**6** Install the front cover, the product outlets and the drip tray by reversing the disassembly steps



### IMPORTANT

In order to avoid possible contaminations of the food products from external agents, the dispenser must always be operated with the covers of the water tank and of the powder containers closed and with the front cover and the drip tray correctly installed.

## 5.2 DESCRIPTION OF CONTROLS

The dispenser is equipped with a main switch, located under the front cover. This switch allows to power ON and OFF the unit.

In addition the dispenser is equipped with a keyboard (see figure 4) and (see figure 5) whose functions are the following:

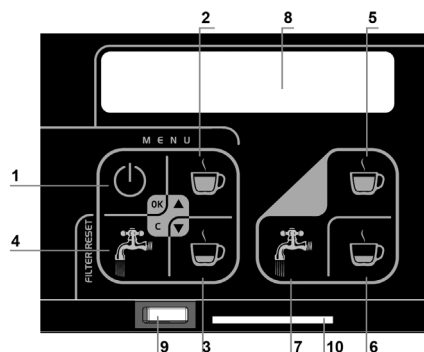

figure 4

- (1) Ready / Standby key : to switch from Standby Mode to Ready Mode and vice versa. It is necessary to keep it pressed for two seconds.  
In Configuration Mode this key works as confirmation key (OK).
- (2) Left drink full dose key : to dispense a full dose of drink from the left dispensing group.  
In Configuration Mode this key works as UP key (▲).
- (3) Left drink half dose key : to dispense half a dose of drink from the left dispensing group.  
In Configuration Mode this key works as DOWN key (▼).
- (9) Left water key : to dispense water from left dispensing group.  
In Configuration Mode this key works as CANC key (C).
- (5) Right drink full dose key : to dispense a full dose of drink from the right dispensing group.
- (6) Right drink half dose key : to dispense half a dose of drink from the right dispensing group.
- (7) Right water key : To dispense water from the right dispensing group.
- (8) Display
- (9) Main switch : To power On and Off the dispenser
- (10) Smart Card reader (optional) : (see paragraph 5. 5 SMART CARD)

**5. 3 USING THE DISPENSER**

- 1 Prepare the dispenser as described above (see paragraph 5. 1 DISPENSER SET UP).
- 2 Power ON the dispenser using main switch. The current software version will be shown on the display for some seconds, once that the starting cycle will be expired the dispenser will be in Standby mode and on the display the following message will be shown:



In Standby Mode water is not heated and dispensing is not available. The only functions available are Configuration Mode (see paragraph 5. 4 CONFIGURATION MODE) and Smart Card reading (see paragraph 5. 5 SMART CARD).

- 3 Switch the dispenser to Ready Mode by pressing key (1) for two seconds. The following message will be shown:



During water heating dispensing is not available except for water only.

- 4 When water will be at the set temperature (default 80°C) dispensing will be available and the following message will be shown:



**IMPORTANT**

Pressing any key during dispensing will immediately stop the current dispensing cycle.

- 5 After each dispensing cycle it can be necessary to wait for some seconds until when the set water temperature is restored.

**5. 4 CONFIGURATION MODE**

When the dispenser is in Stand-by Mode by pressing together keys (OK) and (▲) for two seconds it is possible to pass to Configuration Mode. In this mode it is possible to set the dispenser. The Configuration Menu has the following structure:

```

LANGUAGE SETTING
  ITALIANO
  ENGLISH
  FRANCAIS
  DEUTCH
  ESPANOL
DOSE SETTING
  DOSE 1 SETTING
    WATER = 10 S
    POWDER = 5 S
    WATER RED.= 50 %
    POWDER RED.= 50 %
  DOSE 2 SETTING *** IF PRESENT ***
    WATER = 10 S
    POWDER = 5 S
    WATER RED.= 50 %
    POWDER RED.= 50 %
  SETTING DOSE 1 + 2 *** IF PRESENT ***
    WATER = 10 S
    POWDER 1 = 5 S
    POWDER 2 = 4 S
    WATER RED.= 50 %
    POWDER RED.= 50 %
WATER HEATER SETTING
  TEMPERATURE SCALE °C / °F
  WATER HEATER 80 °C
  TEMPERATURE DISPLAY
  FILTER LIFE
COUNTERS
  DOSE 1 COUNTER
    TOTAL
    PARTIAL
    RESET
  DOSE 2 COUNTER *** IF PRESENT ***
    TOTAL
    PARTIAL
    RESET
  DOSE 1+2 COUNTER *** IF PRESENT ***
    TOTAL
    PARTIAL
    RESET
  FILTER COUNTER
PASSWORD CONTROL
  ACTIVATE PASSWORD
PARAMETERS SETTINGS
SMARTCARD SETTING
  SMARTCARD CODE
  BACKUP
  CREDIT CONTROL
REMOTE CONTROL
  ACTIVATION
  PIN NUMBER
  SERVER NUMBER
  SMS AT POWER ON
  TIME OF TRANSMISSION
  VERIFY SIGNAL
  SERIAL NUMBER
  CUSTOMER CODE

```

Using the following keys it is possible to navigate into the Configuration Menu:

- (1) Ready / Standby key : Confirmation key (OK). To confirm the current selection and to go one level down into the Configuration Menu.
- (2) Right drink full dose key : UP key (▲). To scroll Up into the Configuration Menu.
- (3) Right drink half dose key : DOWN key (▼). To scroll Down into the Configuration Menu.
- (4) Right water key : CANC key (C). To cancel the current selection and to return one level up into the Configuration Menu.

The available options of the Configuration Menu are the following:

**LANGUAGE SETTING:** to set current language. Available options: Italian and English.

**DOSE SETTING:** to set the dispensing times of water and powders for all the available drinks.

**WATER HEATER SETTING:** to select the temperature scale, Centigrade (°C) or Fahrenheit (°F), to set the desired water temperature, to show the current water temperature on the display or not and to set the water filter life (in dispensing

cycles).

**COUNTERS:** to read all the dispensing counters and to reset temporary counters. To read the water filter life counter.

**PASSWORD CONTROL:** to set a four digit numeric password to prevent the access to the Configuration Menu of the dispenser.

**PARAMETERS SETTING:** to set the working parameters of the dispenser. For qualified service personnel only.

**SMART CARD SETTING:** to set the working parameters of the optional Smart Card reader. For qualified service personnel only.

**REMOTE CONTROL:** to set the working parameters of the optional Remote Control Device. For qualified service personnel only.

## 5.5 SMART CARD

If the dispenser is configured to work with Dispensing Credits a Smart Card suitable for the purpose is necessary to enable the dispenser to dispense drinks. The Smart Card must be inserted into the slot placed near the main switch (see figure 5).



### IMPORTANT

The Smart Card reader works only when the dispenser is in Standby mode.

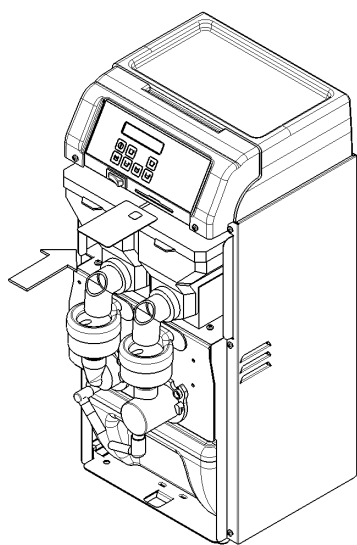
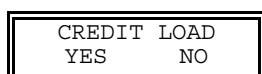

figure 5

If the Smart Card is recognized by the dispenser on the display the following message will be shown:



Confirming the operation the Dispensing Credits will be loaded into the dispenser and the Smart Card will be reset. In Ready Mode the following information will be shown:



The two numbers on the sides are the remaining Dispensing Credits of the corresponding drinks.

## 5.6 WATER FILTER

The dispenser is equipped with a water filter installed into the water tank on the suction pipe. This component filters and softens the water used by the dispenser and must be replaced after a certain number of dispensing cycles. The unit is equipped with a counter that after 1000 cycles warns the operator about the necessity to replace the filter. In this case the following message appears on the display:



After the replacement of the water filter the counter must be reset to the initial value of 1000 cycles by keeping pressed key (C) for 5 seconds.

## 6 CLEANING AND SANITIZING PROCEDURES

Cleaning and sanitizing of the dispenser are recommended to guarantee the conservation of the best product taste and the highest unit efficiency. This section is a procedural guideline only and is subject to the requirements of the local Health Authorities.

### 6.1 DISASSEMBLY



### ATTENTION

Before any disassembly and/or cleaning procedure make sure that the dispenser is disconnected from its power source by unplugging it or switching off the 2-pole wall breaker.

- 1 Slide the drip tray out and empty it.
- 2 Remove product outlets.
- 3 Remove the front cover of the dispenser.
- 4 Remove the powder containers from the dispenser.
- 5 Two dismantle the mixers proceed as follows (see figure 6):
  - A Slide out the steam aspiration ring rotating it clockwise and pulling it upward. Remove the powder collector moving it upward and then pulling it out.
  - B Remove the mixing chamber rotating it clockwise and then pulling it out.
  - C Slide out the mixing paddle.
  - D Remove the base assembly rotating it clockwise and then

pulling it out.

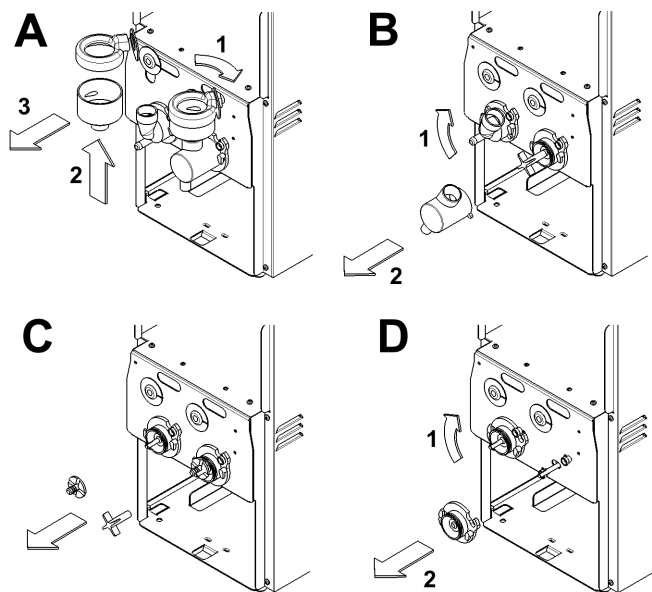

figure 6

## 6.2 CLEANING



### IMPORTANT

Do not attempt to wash any machine components in a dishwasher.



### ATTENTION

Before any disassembly and/or cleaning procedure make sure that the dispenser is disconnected from its power source.

- 1 Prepare at least one litre of a mild cleaning solution of warm (45-60 °C 120-140 °F) potable water and dishwashing detergent. Do not use abrasive detergent. Important: if present, follow label directions, as too strong a solution can cause parts damage, while too mild a solution will not provide adequate cleaning.



### IMPORTANT

In order to prevent any damages to the dispenser use only a detergent suitable with plastic parts.

- 2 Using a brush, suitable for the purpose, thoroughly clean all disassembled parts in the cleaning solution.



### ATTENTION

When cleaning the machine, do not allow excessive amounts of water around the electrically operated components of the unit. Electrical shock or damage to the machine may result.

- 3 Rinse all cleaned parts with cool clean water.

## 6.3 SANITIZING

Sanitizing should be performed immediately prior to starting the machine. Do not allow the unit to sit for extended periods of time after sanitization.

- 1 Wash hands with a suitable antibacterial soap.
- 2 Prepare at least one litre of a warm (45-60 °C 120-140 °F) sanitizing solution (100 PPM available chlorine concentration or 1 spoon of sodium hypochlorite diluted with 2 litres of water) according to your local Health Codes and manufacturer's specifications.
- 3 Place the parts in the sanitizing solution for five minutes.
- 4 Place the sanitized parts on a clean dry surface to air dry.
- 5 Wipe clean all exterior surfaces of the unit. Do not use abrasive cleaner.

### 6.3.1 ASSEMBLY

- 1 Assemble the mixing devices by reversing the disassembly steps.



### IMPORTANT

Pay attention to properly install the rubber gasket on the steam aspiration rings.

- 2 Assemble the front cover, the product outlet pipes and the drip tray.

## 7 ROUTINE MAINTENANCE



### ATTENTION

In case of damages, the power cord must be replaced by qualified personnel only in order to prevent any shock hazard.

- 1 **Daily:** inspect the machine for signs of water leaks and verify if they are due to water tank overflow. On the contrary a service call is required.
- 2 **Monthly:** perform a decalcification cycle of the dispenser.

Use original spare parts only supplied by the manufacturer.

### 7.1 DECALCIFICATION CYCLE OF THE DISPENSER

Drain water from the tank and fill it with two litres of fresh water and a decalcification agent in the quantity provided by the manufacturer. Insert the tank into its housing and put in position the suction pipe and the water filter. Dispense at least one glass of solution from both the circuits. Wait at least ten minutes without any dispensing to allow to the solution to react. Dispense alternatively all the decalcification solution contained in the tank. Remove the tank from its housing and drain the remaining solution. Clean it and refill it with fresh potable water. Remove every trace of solution from the suction pipe and the water filter. Replace the tank into the machine and install properly the water filter. Dispense all the water.



## 1 CARACTÉRISTIQUES TECHNIQUES

		RE.COR.D. 51	RE.COR.D. 52	RE.COR.D. 102	RE.COR.D. 103
Nombre de conteneurs à poudre	n	1	2	2	3
Capacité de chaque conteneur à poudre	cc	2000	1200	2000	1200
Capacité du réservoir d'eau	cc	2000	2000	3000	3000
<b>Dimensions :</b>					
largeur	cm	20	20	27	27
profondeur	cm	33	33	33	33
hauteur	cm	57	57	57	57
Poids net, environ	kg	11	11	13	14
Poids brut, environ	kg	12	12	14	15



### IMPORTANT

Caractéristiques électriques : lire les données indiquées sur la plaquette technique de chaque distributeur ; la plaquette est située sur le fond du compartiment du réservoir de l'eau. Le numéro de matricule de l'appareil (précédé du symbole #) se trouve sur la plaquette technique des données.

Le fabricant se réserve d'apporter, sans préavis, toutes les modifications jugées nécessaires.

## 2 INTRODUCTION

Il est recommandé de lire attentivement ce manuel d'instruction afin de connaître et de se familiariser avec toutes les caractéristiques du distributeur.

Comme tous les appareils mécaniques, ce distributeur exige lui aussi d'être soigneusement nettoyé et entretenu. De plus, il faut savoir que son parfait fonctionnement peut être compromis par d'éventuelles erreurs faites par l'opérateur pendant les phases de démontage et nettoyage. Pour ce motif il est important que les procédures de démontage, lavage, assainissement et remontage, étant des opérations à faire chaque jour, soient parfaitement connues, sans possibilité d'erreur, de tout les membres du personnel responsable du distributeur.

## 3 MISE EN PLACE

- 1 Extraire le distributeur de l'emballage, qu'il est recommandé de conserver pour toute nécessité future.
- 2 Contrôler que le distributeur n'ait subi aucun dommage au cours du transport. Dans le cas contraire, effectuer immédiatement une réclamation écrite détaillée auprès du transporteur.
- 3 Poser le distributeur correctement sur un élément adéquat capable de supporter son poids, y compris à pleine charge.
- 4 Avant de brancher électriquement le distributeur, contrôler que la tension du réseau est bien celle nécessaire et indiquée sur sa plaquette technique. Brancher le distributeur sur un réseau monophasé, à l'aide d'une prise complète de mise à la terre conformément aux normes en vigueur. En cas d'utilisation

d'un interrupteur unipolaire pour couper l'alimentation électrique de l'appareil, celui-ci doit garantir le respect d'une distance d'ouverture des contacts permettant un débranchement intégral dans des conditions de surtension de catégorie III. Ne jamais utiliser de rallonges électriques pour brancher l'appareil.



### ATTENTION

Contrôler que l'appareil soit parfaitement et efficacement branché à la terre ; dans le cas contraire il existe un risque de choc électrique grave aux personnes et/ou d'endommager le distributeur.

5 À sa sortie de l'usine de fabrication le distributeur n'est ni prélavé ni assaini. Par conséquent, avant d'être utilisé il doit être démonté, lavé et assaini en suivant scrupuleusement les instructions indiquées au chapitre 6 NETTOYAGE.



### IMPORTANT

Positionner l'appareil de manière à ce que la prise mâle du câble d'alimentation soit facilement accessible.

## 4 POUR UN FONCTIONNEMENT SANS DANGER

- 1 **N'utiliser** en aucun cas le distributeur avant d'avoir parfaitement lu et compris le présent manuel d'instructions.
- 2 **Ne jamais utiliser** le distributeur s'il n'est pas correctement et efficacement branché à la terre.
- 3 **Ne jamais utiliser** de rallonges pour brancher électriquement le distributeur..
- 4 **Ne jamais mettre** en marche le distributeur si les panneaux et les couvercles de fermeture des parties électriques ne sont pas à leur place et parfaitement fixées avec les vis prévues.
- 5 **Ne jamais introduire** les doigts ou autre ou des objets dans les ouvertures d'aération ou dans celles de sortie du produit.

## 5 FONCTIONNEMENT DU DISTRIBUTEUR

### 5.1 PRÉPARATION DU DISTRIBUTEUR

- 1 Laver et assainir le distributeur avant de l'utiliser, en suivant les instructions spécifiques (voir le chapitre 6 NETTOYAGE).
- 2 Enlever le tiroir anti-gouttes (1), les becs verseurs du produit (2), puis, la couverture antérieure du distributeur (3)



(voir la figure 1).

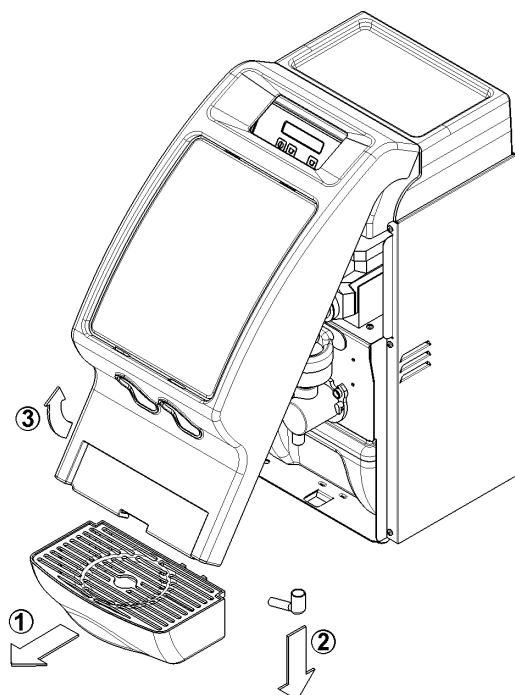

figure 1

**3** Extraire le réservoir, situé dans la partie inférieure de la structure, et le remplir d'eau minérale naturelle ou d'eau potable du robinet. Positionner de nouveau le réservoir dans son logement en contrôlant que le tuyau immergé d'aspiration et le filtre correspondant soient bien plongés dans l'eau (voir la figure 2).

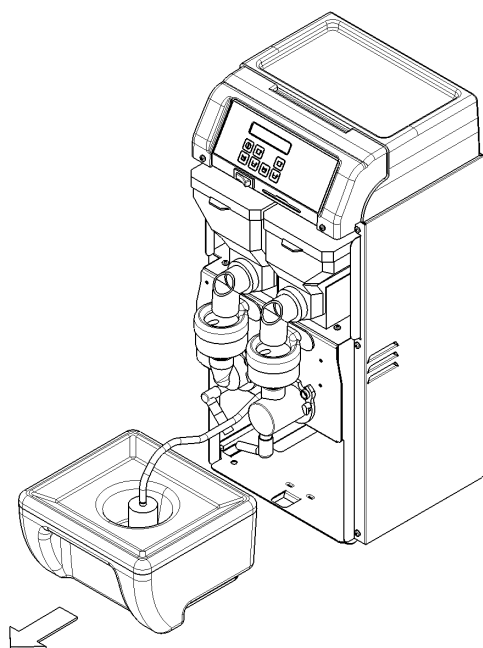

figure 2



## IMPORTANT

**Contrôler toujours que l'eau utilisée soit potable et de bonne qualité.**

**4** Extraire les conteneurs des poudres, ouvrir les couvercles, les remplir au moyen des produits granulaires lyophilisés préconisés et remettre les couvercles en faisant bien attention à ce que le contrepoids du détecteur de présence de poudre se trouve au-dessus de la surface de la poudre même. Remettre

les conteneurs dans leurs logements en agissant de manière à ce que l'axe situé sous le conteneur soit bien introduit dans le trou prévu pour cela (voir la figure 3).

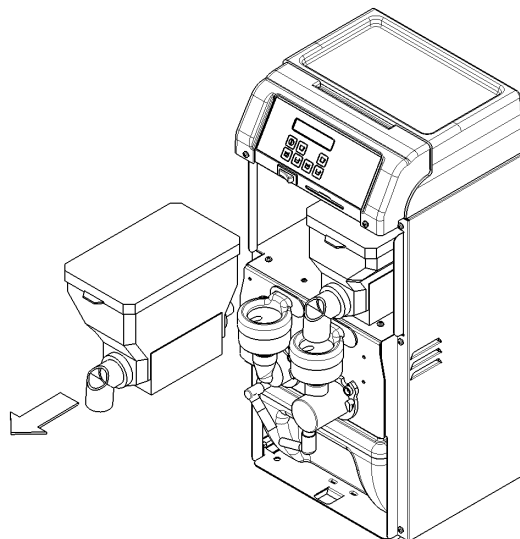

figure 3



## IMPORTANT

**Utiliser toujours et uniquement des produits granulaires lyophilisés solubles alimentaires.**

**5** Allumer le distributeur en agissant sur l'interrupteur général (voir le chapitre 5.3 Utilisation du distributeur).

**6** Remettre en place la couverture antérieure, les becs verseurs et le tiroir anti-gouttes dans l'ordre inverse par rapport à la séquence précédemment décrite.



## IMPORTANT

**Le distributeur doit toujours fonctionner avec les couvercles du réservoir d'eau et avec les conteneurs des poudres montés, ainsi qu'avec la couverture antérieure et le tiroir anti-gouttes parfaitement installés, afin d'éviter toute possibilité de contamination des produits alimentaires par des agents extérieurs.**

## 5.2 DESCRIPTION DES COMMANDES

Le distributeur est équipé d'un interrupteur général positionné sous la couverture antérieure au dessous du clavier de commande. Cet interrupteur permet d'allumer et éteindre le distributeur.

De plus, le distributeur est équipé d'un clavier de commande positionné dans la partie supérieure (voir la figure 4), et dont les

fonctions sont illustrées ci-après :

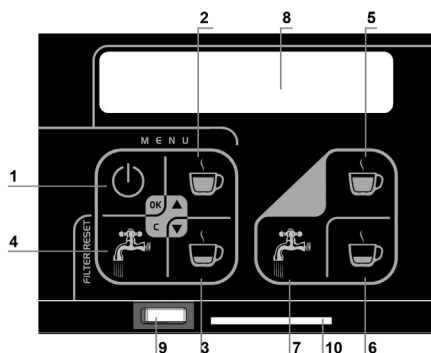

figure 4

- (1) Bouton poussoir de Stand-by : quand on appuie dessus pendant 2 secondes, il permet de passer de la modalité de " Stand-by " à la modalité de " Prêt " et vice versa. En modalité de configuration, ce bouton sert de touche de confirmation de la sélection courante et pour la descente au niveau de menu inférieur. Touche CONFIRMATION (OK).
- (2) Bouton poussoir distribution dose entière boisson gauche : Quand on appuie dessus, il déclenche la distribution de la dose entière de la boisson de gauche. En modalité de configuration, ce bouton permet de passer à l'article supérieur du menu. Touche "VERS LE HAUT" (▲).
- (3) Bouton poussoir distribution demi-dose boisson gauche : quand on appuie dessus, il déclenche la distribution de la demi-dose de la boisson de gauche. En modalité de configuration, ce bouton permet de passer à l'article inférieur du menu. Touche "VERS LE BAS" (▼).
- (4) Bouton poussoir distribution eau groupe de gauche : si on maintient ce bouton appuyé, il active la distribution de l'eau chaude seulement, provenant du groupe de gauche. En modalité de configuration, ce bouton permet d'annuler l'option sélectionnée et de retourner à l'article de menu supérieur. Touche ANNULER (effacer) (C).
- (5) Bouton poussoir distribution dose entière boisson droite : quand on appuie dessus, il déclenche la distribution de la dose entière de la boisson de droite.
- (6) Bouton poussoir distribution demi-dose boisson droite : quand on appuie dessus, il déclenche la distribution de la demi-dose de la boisson de droite.
- (7) Bouton poussoir distribution eau groupe gauche : si on maintient ce bouton appuyé, il active la distribution de l'eau chaude seulement, provenant du groupe de gauche.
- (8) Display (afficheur) : si l'afficheur est présent, il visualise en entier tous les messages d'alarmes gérés par le distributeur.
- (9) Interrupteur général : il permet d'allumer et d'éteindre le distributeur
- (10) Lecteur de carte "Smart Card" : (voir le chapitre 5. 5 Utilisation de la carte Smart Card)

### 5. 3 UTILISATION DU DISTRIBUTEUR

**1** Préparer le distributeur de la manière précédemment décrite (voir le chapitre 5. 1 Préparation du distributeur).  
**2** Allumer le distributeur en agissant sur l'interrupteur général. Au moment de la mise en marche, l'afficheur (display) indique la version du logiciel Software installé puis, après le cycle de mise en marche, le distributeur se place en phase d'attente (Stand-by) et l'afficheur indique alors le message OFF (arrêt). Dans cet état le distributeur n'est pas actif, l'eau contenue dans la chaudière n'est pas chauffée et aucune distribution ne peut être effectuée. Les seules fonctions disponibles quand le distributeur est en phase d'attente (Stand-by) sont le chargement du crédit à l'aide de la carte Smart Card (voir le chapitre 5. 5 Utilisation de la

Smart Card) ou bien l'accès au Menu de Configuration (voir chapitre 5. 4 Menu de configuration):



**3** Appuyer et maintenir le bouton poussoir (1) de Stand-by appuyé pendant 2 secondes, de manière à mettre en marche le distributeur. Lorsque la phase de chauffage aura été lancée, phase pendant laquelle le voyant à Led de présence du réseau (2) clignotera, le message ci-après sera visualisé sur l'afficheur:



Pendant cette phase, toutes les opérations de distribution sont inhibées, sauf celle de distribution d'eau pure.

**4** Lorsque la phase de chauffage est terminée, le voyant Led de présence du réseau électrique (2) reste allumé fixe, le distributeur se place en phase d'attente de commande et les informations ci-après sont visualisées sur l'afficheur :



**5** Dès cet instant le distributeur est prêt à distribuer les boissons souhaitées. Pendant toute distribution, si on appuie sur une touche, quelle qu'elle soit, la distribution s'arrête immédiatement. À la fin de toute distribution il est nécessaire d'attendre quelques secondes afin que la température de l'eau retourne au niveau programmé ; après cela uniquement, il sera possible de déclencher une nouvelle distribution.

### 5. 4 CONFIGURATION MODE

Quand le distributeur se trouve en phase de Stand-by (attente), si on appuie en même temps sur les touches (OK) et (▲) pendant trois secondes, il est possible accéder au menu de configuration du distributeur. Ce menu possède la structure suivante:

```

PROGRAMMER LANGUE
ITALIANO
ENGLISH
FRANCAIS
DEUTCH
ESPANOL
PROGRAMMER DOSES
PROGRAMMER DOSE 1
EAU = 10 S
POUDRE = 5 S
DOSE EAU RÉDUITE = 50 %
DOSE POUDRE RÉDUITE = 50 %
PROGRAMMER DOSE 2 *** SI PRÉSENTE ***
EAU = 10 S
POUDRE = 5 S
DOSE EAU RÉDUITE = 50 %
DOSE POUDRE RÉDUITE = 50%
PROGRAMMER DOSE 1 + 2 *** SI PRÉSENTE ***
EAU = 10 S
POUDRE 1 = 5 S
POUDRE 2 = 5 S
DOSE EAU RÉDUITE = 50 %
DOSE POUDRE RÉDUITE = 50%
PROGRAMMER TEMPÉRATURE EAU
TEMPÉRATURE EN °C / °F
TEMPÉRATURE EAU 80 °C
VISUALISER TEMPÉRATURE
DURÉE FILTRE EAU = 1000
COMPTEURS
COMPTEURS DOSE 1
COMPTEUR TOTAL
COMPTEUR PARTIEL
MISE À ZÉRO COMPTEUR PARTIEL
CONFIRMATION OUI/NON
COMPTEURS DOSE 2 *** SI PRÉSENTE ***
COMPTEUR TOTAL
COMPTEUR PARTIEL
MISE À ZÉRO COMPTEUR PARTIEL
CONFIRMATION OUI/NON
COMPTEURS DOSE 1 + 2 *** SI PRÉSENT ***
COMPTEUR TOTALE
COMPTEUR PARTIEL
MISE À ZÉRO COMPTEUR PARTIEL
    
```

CONFIRMATION OUI/NON  
 COMPTEUR FILTRE  
 VISUALISE COMPTEUR FILTRE  
 MISE À ZÉRO COMPTEUR FILTRE  
 CONFIRMATION OUI/NON

GESTION PASSWORD (code d'accès)  
 PASSWORD CONFIGURATION  
 ACTIVE PASSWORD  
 DÉACTIVE PASSWORD  
 PARAMÈTRES. USINE

GESTION SMARTCARD  
 CODE SMARTCARD  
 GESTION CRÉDITS  
 BACKUP

GESTION À DISTANCE  
 ACTIVATION OUI NON  
 CODE PIN  
 NUMÉRO SERVER  
 SMS LANCEMENT OUI NON  
 INTERVALLE DE TRANSMISSION  
 VÉRIFICATION CHAMP  
 NUMÉRO MATRICULE  
 CODE CLIENT

L'utilisation des touches indiquées ci-après permet de se déplacer à l'intérieur du menu de configuration du distributeur:

- (1) Bouton poussoir : Touche (OK). En modalité de programmation il possède la valeur de touche de confirmation de la sélection courante et de descente au niveau de menu inférieur.
- (2) Bouton poussoir : Touche UP. (▲) En modalité de programmation il a la fonction de déplacement jusqu'à l'option de Menu supérieure.
- (3) Bouton poussoir : Touche DOWN. (▼) En modalité de programmation il a la fonction de déplacement jusqu'à l'option de Menu inférieur.
- (4) Bouton poussoir : Touche CANC (C). En modalité de programmation il a la fonction d'annulation de l'option sélectionnée et de retour à la ligne de menu au niveau supérieur.

Dans le cadre du Menu de Configuration du distributeur les fonctions disponibles sont les suivantes:

**PROGRAMMER LANGUE** : cette option permet de sélectionner une des langues disponibles utilisées sur le distributeur pour visualiser les messages sur le display.

**PROGRAMMER DOSES** : cette option permet de programmer les temps de distribution d'eau et de poudre, ainsi que le pourcentage de la dose réduite par rapport à la dose entière.

**PROGRAMMER CHAUDIÈRE** : cette fonction permet de programmer la visualisation de la température en degrés centigrades (°C) ou Fahrenheit (°F), la température de l'eau dans la chaudière et la visualisation ou non visualisation de la température de l'eau sur l'afficheur (display).

**COMPTEURS** : cette fonction permet de vérifier le nombre total de distributions effectuées par les différents groupes de distribution de la machine. En plus des compteurs totaliseurs, des compteurs partiels sont disponibles et peuvent être remis à zéro en cas de besoin. Enfin, un compteur de vie résiduelle du filtre à eau est également disponible.

**GESTION PASSWORD** : cette fonction permet d'introduire un password (code d'accès) numérique de 4 caractères qui, lorsqu'elle est active, empêche tout accès non autorisé au Menu de Configuration du distributeur.

**PARAMÈTRES D'USINE** : fonction protégée par un password et disponible uniquement au personnel chargé de la maintenance du distributeur.

**GESTION SMART CARD** : fonction réservée uniquement au personnel chargé du service et de la maintenance du distributeur.

**GESTION A DISTANCE** : fonction réservée uniquement au personnel chargé du service et de la maintenance du distributeur.

## 5. 5 UTILISATION DE LA CARTE SMART CARD

Lorsque le distributeur est autorisé à la gestion des Crédits de distribution, la confection de produit granulaire soluble contient

une carte Smart Card spécifique. Lorsque le distributeur aura été chargé de produit granulaire soluble, cette carte Smart Card devra être introduite dans le lecteur prévu pour cela et positionné près de l'interrupteur général (voir la figure 5).



### IMPORTANT

Le lecteur de Smart Card résulte actif uniquement lorsque le distributeur est en Stand-by.

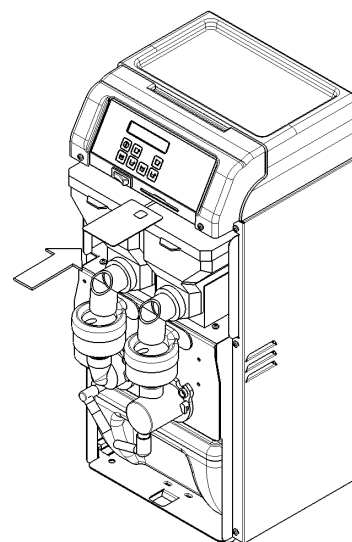

figure 5

Si la Smart Card est reconnue et considérée valable par le distributeur, l'afficheur visualisera le message suivant :

CHARGEMENT CRÉDITS OUI NON
-------------------------------

Si on sélectionne l'option OUI avec les touches (OK) tous les crédits seront chargés dans le distributeur et la Smart Card sera annulée.

Pendant le fonctionnement normale en phase d'attente des commandes, l'afficheur visualisera sur la ligne supérieure le message de PRÊT tandis qu'il indiquera, sur la ligne inférieure à droite, le crédit résiduel du groupe de droite ; au centre il indiquera la température actuelle de l'eau et à gauche le crédit résiduel du groupe de gauche.

980	READY 90°C	740
-----	---------------	-----

## 5. 6 FILTRE À EAU

Le distributeur est équipé d'un filtre à eau situé sur le tuyau d'aspiration plongeur du réservoir. Ce composant à la fonction de décalcifier l'eau, c'est-à-dire de bloquer le calcaire présent dans l'eau courante utilisée parfois pour la préparation des boissons. Ce filtre doit être remplacé après un certain nombre de distributions sous peine d'épuisement de sa capacité décalcifiante et le possible endommagement des organes internes du distributeur. Un compteur à comptage inverse fonctionnera à chaque distribution et, lorsqu'il arrivera à zéro, il bloquera le distributeur. L'épuisement du filtre sera indiqué par l'allumage clignotant du voyant à Led 16 et par le message:

REPLACER FILTRE EAU
------------------------

Pour pouvoir rétablir le fonctionnement, il faudra alors remplacer le filtre usé par un filtre neuf, puis appuyer pendant cinq secondes sur la touche (C) FILTER RESET.

## 6 NETTOYAGE

Le nettoyage et le lavage sont des opérations fondamentales si on veut garantir la parfaite conservation du goût de la boisson et l'efficacité maximale de son distributeur. Les procédures décrites ci-après doivent être considérées d'ordre général et sont susceptibles de variations conformément à la réglementation sanitaire en vigueur.

### 6.1 DÉMONTAGE



#### ATTENTION

Avant de procéder au démontage de n'importe quel composant, il est obligatoire de débrancher l'appareil de l'alimentation électrique en enlevant la prise mâle de la prise d'alimentation ou en coupant l'interrupteur extérieur mural d'alimentation électrique.

- 1 Extraire le tiroir anti-gouttes et le vider.
  - 2 Remove product outlets.
  - 3 Enlever les becs verseurs.
  - 4 Enlever la couverture frontale en la faisant pivoter vers le haut.
  - 5 Deux démanteler les mélangeurs procéder comme suit (voir la figure 6):
- A** - Tourner le collier d'aspiration de la vapeur dans le sens des aiguilles d'une montre jusqu'à ce que le conduit d'aspiration sorte de son logement. Tirer l'entonnoir de récupération de la poudre vers le haut jusqu'à son extraction de la chambre de mélange, puis l'extraire en le tirant vers l'extérieur.
- B** - Faire pivoter le corps mélangeur jusqu'à ce qu'il se décroche de sa base et l'extraire en le tirant vers l'extérieur.
- C** - Enlever la partie tournante du mélangeur, l'extrayant de l'arbre moteur.
- D** - Faire pivoter l'ensemble de la base du mélangeur jusqu'à ce qu'elle se décroche des goupilles de fixation, et l'extraire en la tirant vers l'extérieur.

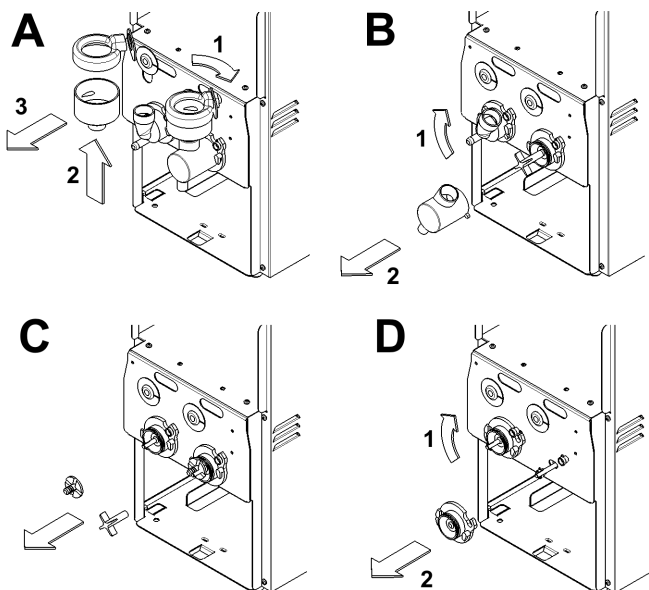

figure 6

### 6.2 LAVAGE



#### IMPORTANT

Ne jamais laver aucun des composants de la machine dans un lave-vaisselle ou un autre appareil.



#### ATTENTION

Avant toute intervention de nettoyage, il est obligatoire de débrancher l'appareil de l'alimentation électrique en enlevant la prise mâle de la prise d'alimentation ou en coupant l'interrupteur extérieur mural d'alimentation électrique.

- 1 Prendre une cuvette bien propre et y verser environ un litre d'eau chaude (45-60°C) et un peu de détergent spécifique en respectant scrupuleusement les prescriptions du fabricant ; en effet, une solution trop concentrée peut causer de graves dégâts aux éléments à laver, tandis qu'une solution trop diluée risque de ne pas laver correctement. Ne jamais utiliser de détergents abrasifs.



#### IMPORTANT

Afin de prévenir tout dommage au distributeur, il est recommandé d'utiliser uniquement des détergents compatibles avec les éléments en matière plastique.

- 2 Utiliser une brosse adaptée et laver soigneusement, avec la solution détergente, tous les éléments entrant en contact avec la boisson.



#### ATTENTION

Pendant le lavage du distributeur ne jamais utiliser trop d'eau à proximité des composants électriques ; dans le cas contraire il existe un risque de choc électrique grave aux personnes et/ou d'endommager le distributeur.

- 3 Rincer très soigneusement toutes les parties lavées à l'eau courante.

### 6.3 ASSAINISSEMENT DU DISTRIBUTEUR

L'assainissement doit être effectué immédiatement avant de mettre en marche le distributeur ; éviter que ce dernier reste sans fonctionner pendant trop longtemps après l'opération d'assainissement.

- 1 Avant de commencer les procédures décrites ci-après, se laver soigneusement les mains à l'aide d'un savon antibactérien.
- 2 Prendre une cuvette bien propre et y verser environ un litre d'une solution d'eau chaude (45-60°C) et de produit spécifique d'assainissement autorisé et approuvé par les autorités de votre pays, en respectant scrupuleusement les prescriptions du producteur ; en absence d'un produit spécifique d'assainissement, préparer une solution d'eau et hypochlorite de sodium (eau de Javel) dans la proportion de 1 cuillère pour 2 litres d'eau.
- 3 Plonger toutes les parties à assainir dans la solution pendant le temps nécessaire indiqué par le producteur du produit.
- 4 Laisser sécher à l'air toutes les parties assainies sur une

surface très propre.

**5** Sécher soigneusement les parties externes du distributeur sans utiliser de chiffons abrasifs.

### **6. 3. 1 REMONTAGE**

---

**1** Remonter les groupes de mélange en respectant l'ordre contraire à celui du démontage, décrit au chapitre précédent.



#### **IMPORTANT**

**Monter parfaitement les joints en caoutchouc situés sur les conduites d'aspiration de la vapeur.**

**2** Remonter la couverture antérieure. Remonter les becs verseurs et le tiroir anti-gouttes.

## **7 MAINTENANCE**

---



#### **ATTENTION**

**Lorsque le câble d'alimentation subit ou présente un dommage, il est impératif de le faire remplacer par le fabricant ou par son service d'assistance technique ou, obligatoirement, par un personnel professionnel qualifié autorisé à effectuer de telles opérations, de manière à éviter tout risque aux personnes et/ou aux choses.**

**1 Chaque jour** : contrôler le distributeur et vérifier l'absence de fuites d'eau. En cas de fuite d'eau, contrôler avant tout qu'elle ne soit pas tout simplement due à un débordement de l'eau contenue dans le réservoir et, si ça n'est pas le cas, contacter le Service Assistance.

**2 Chaque mois** : effectuer un cycle de décalcification de la chaudière.

Utilisez uniquement des pièces de rechange d'origine fournies par le fabricant.

### **7. 1 CYCLE DE DÉCALCIFICATION**

---

extraire le réservoir d'eau et vider l'éventuelle quantité résiduelle. Remplir le réservoir d'eau avec environ deux litres d'eau et mettre la quantité de produit décalcifiant prévue par le producteur. Remettre le réservoir à sa place en faisant très attention à immerger parfaitement le tuyau d'aspiration plongeur et le filtre correspondant. Appuyer sur les touches de distribution d'eau (9) et (11) jusqu'à faire sortir l'équivalent d'environ un verre de liquide de chacun des becs verseurs. Attendre environ 10 minutes sans effectuer aucune distribution, afin que la solution décalcifiante ait le temps de faire effet. Appuyer ensuite tour à tour sur les touches de distribution d'eau (9) et (11) jusqu'à vider complètement la solution contenue dans le réservoir.

Extraire le réservoir, le vider de l'éventuelle solution résiduelle, le laver à l'eau courante et le remplir de nouveau à l'eau potable. Contrôler soigneusement l'élimination d'éventuelles traces de solution décalcifiante du tuyau d'aspiration plongeur et du filtre correspondant.

Introduire le réservoir dans son logement en prenant soin de plonger parfaitement le tuyau d'aspiration plongeur et le filtre correspondant.

Faire sortir la totalité du contenu du réservoir en appuyant tour à tour sur les touches (9) et (11).

## 1 TECHNISCHE DATEN

			RE.COR.D. 51	RE.COR.D. 52	RE.COR.D. 102	RE.COR.D. 103
Anzahl der Pulverbehälter	n		1	2	2	3
Fassungsvermögen einzelnen Pulverbehälters	eines cc		2000	1200	2000	1200
Fassungsvermögen Wasserbehälters	des cc		2000	2000	3000	3000
<b>Abmessungen:</b>						
Breite	cm		20	20	27	27
Tiefe	cm		33	33	33	33
Höhe	cm		57	57	57	57
Nettogewicht, etwa	kg		11	11	13	14
Bruttogewicht, etwa	kg		12	12	14	15



### WICHTIG

**Elektrische Eigenschaften:** Lesen Sie alle auf dem Kennschild jedes einzelnen Automaten aufgeführten Daten. Dieses befindet sich auf dem Boden des Wasserbehälters. Die Seriennummer des Gerätes (auf das Symbol # folgend) befindet sich auf dem Kennschild.

Vorbehaltlich des Rechtes auf Änderung ohne vorherige Ankündigung.

## 2 EINLEITUNG

Es wird empfohlen, diese Bedienungsanleitung aufmerksam zu lesen, um alle Eigenschaften des Automaten kennen zu lernen. Wie alle mechanischen Produkte erfordert auch dieser Automat Reinigung und Sorgfalt. Seine gute Funktionsweise kann außerdem durch eventuell vom Bediener während des Ausbaus und der Reinigung begangene Fehler beeinträchtigt werden. Aus diesem Grund ist es wichtig, dass Ausbau, Reinigung, Desinfektion und Wiedereinbau, da es sich um täglich auszuführende Arbeitsgänge handelt, bekannt sind, ohne dass die Möglichkeit von Fehlern durch das ganze für den Automat verantwortliche Personal besteht.

## 3 INSTALLATION

- 1 Ziehen Sie den Automat aus der Verpackung, so für zukünftige Erfordernisse aufbewahrt werden sollte.
- 2 Prüfen Sie, dass der Automat keine Transportschäden erlitten hat. Lösen Sie anderenfalls sofort eine Reklamation beim Spediteur aus.
- 3 Legen Sie den Automat auf einen Tisch, der in der Lage ist, auch bei voller Last das Gewicht aufzunehmen.
- 4 Prüfen Sie vor dem elektrischen Anschluss des Automaten, ob die Netzspannung, die auf dem Kennschild angegebene ist. Schließen Sie den Automat an ein einphasiges Netz an, wozu eine Steckdose einschließlich Erdung gemäß den Festlegungen der gültigen Bestimmungen zu verwenden ist. Wird der Automat ohne Stecker geliefert, muss ein Kabel an diesen angeschlossen werden, der den gültigen Bestimmungen in Ihrem Land entspricht. Sollte das Trennen

des Geräts von der Stromversorgung über einen allpoligen Schalter erfolgen, muss dieser Schalter einen Öffnungsabstand der Kontakte garantieren, der die vollständige Unterbrechung zu den Bedingungen der Überspannungskategorie III gestattet. Verwenden Sie keine Verlängerungen zum elektrischen Anschluss des Gerätes.



### ACHTUNG

**Prüfen Sie, ob das Gerät richtig geerdet ist. Anderenfalls können Personen Stromschlägen ausgesetzt sein oder der Automat beschädigt werden.**

- 5 Der Automat wird nicht vorgewaschen und desinfiziert vom Werk ausgeliefert. Vor dem Gebrauch muss er gemäß den Vorgaben in diesen Anleitungen im Kapitel 6 REINIGUNG ausgebaut, gewaschen und desinfiziert werden.



### WICHTIG

**Positionieren Sie das Gerät so, dass der Stecker des Stromversorgungskabels leicht zugänglich ist.**

## 4 FÜR EINEN SICHEREN GEBRAUCH

- 1 Verwenden Sie den Automat nicht, bevor Sie diese Bedienungsanleitung gelesen haben.
- 2 Verwenden Sie den Automat nicht, wenn er nicht richtig geerdet wurde.
- 3 Verwenden Sie keine Verlängerungen zum elektrischen Anschluss des Automaten.
- 4 Setzen Sie den Automat nicht in Betrieb, wenn sich die Platten und Abdeckungen der elektrischen Teile nicht an ihrem Platz befinden und mit Schrauben blockiert sind.
- 5 Führen Sie keine Finger oder Gegenstände in die Belüftungsschlitze und in die Öffnung zur Ausgabe des Produktes ein.

## 5 FUNKTIONSWEISE DES AUTOMATEN

### 5.1 VORBEREITUNG DES AUTOMATEN

- 1 Waschen und desinfizieren Sie den Automat vor dem Gebrauch gemäß den Vorgaben in dieser Anleitung (siehe Kapitel 6 REINIGUNG).
- 2 Entfernen Sie den Tropfenfängerkasten (1), die Ausgabedüsen des Produktes (2) und dann die vordere

Abdeckung des Automaten (3). (Bild 1).

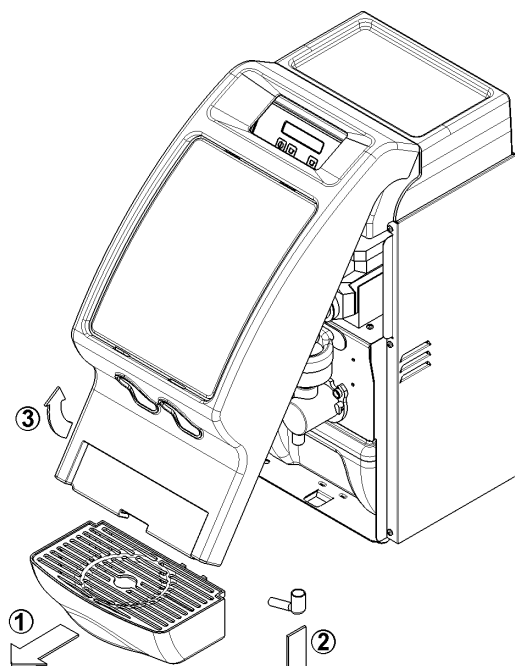

**Bild 1**

**3** Ziehen Sie den im unteren Teil des Rahmens befindlichen Behälter heraus und füllen Sie ihn mit Mineralwasser oder Trinkwasser. Bringen Sie den Behälter wieder in seiner Aufnahme an und prüfen Sie, ob die Tauchleitung und der zugehörige Filter im Wasser eingetaucht sind. (Bild 2)

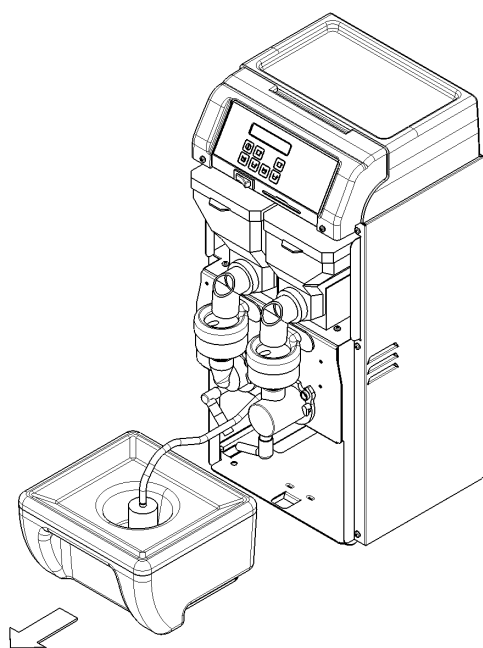

**Bild 2**



## WICHTIG

**Prüfen Sie immer, ob das verwendete Wasser trinkbar und von guter Qualität ist..**

**4** Ziehen Sie die Pulverbehälter heraus, öffnen Sie die Deckel, füllen Sie sie mit den entsprechenden Produkten in Form gefriergetrockneten Granulats und bringen Sie die Deckel wieder an, wobei darauf zu achten ist, dass das Gegengewicht des Pulversensors oberhalb der Oberfläche des Pulvers bleibt. Bringen Sie die Behälter wieder in ihren Aufnahmen an und

sorgen Sie dafür, dass der Zapfen unter dem Behälter in die entsprechende Öffnung eingeführt ist (Bild 3).

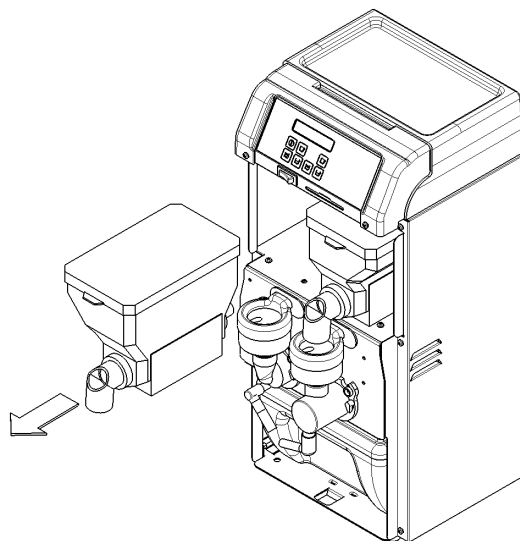

**Bild 3**



## WICHTIG

**Verwenden Sie immer lösliche Lebensmittelprodukte in Form von gefriergetrocknetem Granulat.**

**5** Schalten Sie den Automat durch Betätigen des Hauptschalters ein (siehe Kapitel 5. 2 BESCHREIBUNG DER BEDIENELEMENTE).

**6** Bringen Sie die vordere Abdeckung, die Ausgabedüsen und den Tropfenfängerkasten wieder an, indem Sie in umgekehrter Reihenfolge als zuvor beschrieben vorgehen (Bild 1).



## WICHTIG

**Der Automat muss immer bei montierten Deckeln des Wasserbehälters und der Pulverbehälter betrieben werden, sowie wenn die vordere Abdeckung und der Tropfenfängerkasten richtig installiert sind. Dies dient dazu, einer eventuellen Verschmutzung der Lebensmittel durch äußere Einflüsse vorzubeugen.**

## 5. 2 BESCHREIBUNG DER BEDIENELEMENTE

Der Automat verfügt über einen Hauptschalter unter der vorderen Abdeckung, unterhalb der Bedientastatur. Dieser Schalter ermöglicht es, den Automat ein- und auszuschalten. Der Automat verfügt außerdem über eine Bedientastatur im oberen Teil (Bild 4), deren Funktionen nachfolgend aufgeführt

sind:

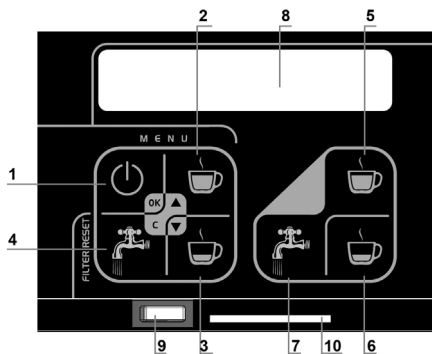

**Bild 4**

- (1) Standby-Taste : Bei Betätigung für 2 s ermöglicht sie das Umschalten von der Betriebsart Standby zu Bereit und umgekehrt. Besitzt im Konfigurationsmodus den Wert einer Taste zur Bestätigung der aktuellen Auswahl und zum Herunterschalten zur nächst niedrigeren Menüebene. Taste BESTÄTIGUNG (OK).
- (2) Taste zur Ausgabe einer vollständigen Getränkedosis links : Startet bei Betätigung die Ausgabe der gesamten Getränkedosis links. Hat im Konfigurationsmodus die Funktion zum Umschalten zur nächst höheren Menüoption. Taste NACH OBEN (▲).
- (3) Taste zur Ausgabe einer halben Getränkedosis links : Startet bei Betätigung die Ausgabe der halben Getränkedosis links. Hat im Konfigurationsmodus die Funktion zum Umschalten zur nächst niedrigeren Menüoption. Taste NACH UNTEN (▼).
- (9) Taste zur Ausgabe von Wasser mit der linken Vorrichtung : Aktiviert bei Betätigung die Ausgabe reinen warmen Wassers aus der linken Vorrichtung. Hat im Konfigurationsmodus die Funktion, die gewählte Option zu annullieren und zur nächst höheren Menüoption zurückzukehren. Taste LÖSCHEN (C).
- (5) Taste zur Ausgabe einer vollständigen Getränkedosis rechts : Startet bei Betätigung die Ausgabe der gesamten Getränkedosis rechts.
- (6) Taste zur Ausgabe einer halben Getränkedosis rechts : Startet bei Betätigung die Ausgabe der halben Getränkedosis rechts.
- (7) Taste zur Ausgabe von Wasser mit der linken Vorrichtung : Aktiviert bei Betätigung die Ausgabe reinen warmen Wassers aus der linken Vorrichtung.
- (8) Display : Zeigt bei Betätigung ausführlich alle vom Automaten gesteuerten Alarmmeldungen an.
- (9) Hauptschalter : Ermöglicht das Ein- und Ausschalten des Automaten.
- (10) Smart Card-Leser (opt) : (siehe im Kapitel 5.5 GEBRAUCH DE SMART CARD)

### 5.3 GEBRAUCH DES AUTOMATEN

- 1 Bereiten Sie den Automaten wie zuvor beschrieben vor (siehe Kapitel 5.1 Vorbereitung des Automaten).
- 2 Schalten Sie den Verteiler durch Betätigen des Hauptschalters ein.
- 3 Bei Einschalten wird auf dem Display die aktuelle Software-Version angezeigt und nach dem Startzyklus wird der Automat in die Standby-Phase versetzt, wobei auf dem Display die Meldung OFF angezeigt wird. In diesem Zustand ist der Automat nicht aktiv. Das Wasser im Kessel wird nicht erhitzt und es kann keine Ausgabe erfolgen:

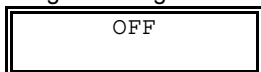

Wenn sich der Automat in der Standby-Phase befindet sind die einzigen verfügbaren Funktionen das Erhöhen des Guthabens

mittels Smart Card (siehe Kapitel 5. 5 Gebrauch der Smart Card) oder das Aufrufen des Konfigurationsmenüs (siehe Kapitel 5. 4 Konfigurationsmenü).

- 4 Halten Sie die Taste (1) Standby für 2 Sekunden gedrückt, um den Automaten zu starten. Nach Einleitung der Erwärmungsphase, während der die Led Netz (2) blinkt, wird auf dem Display folgende Meldung angezeigt:



Während dieser Phase werden alle Ausgabevorgänge mit Ausnahme der von reinem Wasser blockiert.

- 5 Nach Ende der Erwärmungsphase bleibt die Led Netz (2) erleuchtet, der Automat schaltet in die Wartephase auf Befehle und auf dem Display werden folgende Informationen angezeigt:



- 6 Jetzt ist der Automat bereit, die gewünschten Getränke auszugeben. Während jeder Ausgabe wird bei Betätigung einer beliebigen Taste, diese sofort gestoppt. Am Ende jeder Ausgabe ist es notwendig, einige Sekunden abzuwarten, bis die Temperatur des Wassers zur eingerichteten Füllstand zurückkehrt. Nur jetzt ist eine erneute Ausgabe möglich..

### 5.4 KONFIGURATIONSMENÜ

Wenn sich der Verteiler in der Standby-Phase befindet, ist es durch gleichzeitiges Drücken der Tasten (OK) und (▲) für drei Sekunden möglich, das Konfigurationsmenü des Verteilers aufzurufen. Dieses hat folgenden Aufbau:

```

SPRACHE EINRICHTEN
ITALIANO
ENGLISH
FRENCH
DEUTCH
ESPANOL
DOSIERUNG EINRICHTEN
DOSIERUNG 1 EINRICHTEN
WASSER = 10 S
PULVER = 5 S
REDUZIERTER WASSERDOSIS = 50 %
REDUZIERTER PULVERDOSIS = 50 %
DOSIERUNG 2 EINRICHTEN *** WENN VORHANDEN ***
WASSER = 10 S
PULVER = 5 S
REDUZIERTER WASSERDOSIS = 50 %
REDUZIERTER PULVERDOSIS = 50 %
DOSIERUNG 1 + 2 EINRICHTEN ** WENN VORHANDEN **
WASSER = 10 S
PULVER 1 = 5 S
PULVER 2 = 5 S
REDUZIERTER WASSERDOSIS = 50 %
REDUZIERTER PULVERDOSIS = 50 %
WASSERTEMPERATUR EINRICHTEN
TEMPERATUR IN °C / °F
WASSERTEMPERATUR 80 °C
TEMPERATUR ANZEIGEN
DAUER WASSERFILTER = 1000
ZÄHLER
ZÄHLER DOSIERUNG 1
GESAMTZÄHLER
TEILZÄHLER
TEILZÄHLER NULLSETZEN
BESTÄTIGUNG J/N
ZÄHLER DOSIERUNG 2 *** WENN VORHANDEN ***
GESAMTZÄHLER
TEILZÄHLER
TEILZÄHLER NULLSETZEN
BESTÄTIGUNG J/N
ZÄHLER DOSIERUNG 1 + 2 *** WENN VORHANDEN ***
GESAMTZÄHLER
TEILZÄHLER
TEILZÄHLER NULLSETZEN
FILTER
COUNTER
FILTERZÄHLER
FILTERZÄHLER ANZEIGEN
FILTERZÄHLER NULLSETZEN
BESTÄTIGUNG J/N
KENNWORT-VERWALTUNG
KENNWORT KONFIGURATION
KENNWORT AKTIVIEREN
KENNWORT DEAKTIVIEREN
WERKSEINSTELLUNG
SMARTCARD-VERWALTUNG
SMARTCARD-CODE
    
```



GUTHABENVERWALTUNG  
 BACKUP  
 FERNSTEUERUNG  
 AKTIVIEREN JA NEIN  
 PIN-CODE  
 SERVER-NUMMER  
 SMS START JA NEIN  
 ÜBERTRAGUNGSABSTAND  
 FELDRÜFUNG  
 SERIENNUMMER  
 KUNDENCODE

Mit Hilfe der folgenden Taste ist es möglich, im Konfigurationsmenü des Automaten zu navigieren:

- (1) Taste Standby : Taste (OK). Hat im Programmiermodus den Wert der Taste zur Bestätigung der aktuellen Auswahl und des Herabschaltens zur niedrigeren Menüstufe.
- (2) Taste zur Ausgabe einer vollständigen Getränkedosis rechts : Taste UP(▲). Hat im Programmiermodus die Funktion zum Durchblättern zur Option des höheren Menüs.
- (3) Taste zur Ausgabe einer halben Getränkedosis rechts : Taste DOWN(▼). Hat im Programmiermodus die Funktion zum Durchblättern zur Option des niedrigeren Menüs.
- (4) Taste zur Ausgabe von Wasser aus der rechten Vorrichtung : Taste CANC (C). Hat im Programmiermodus die Funktion zum Annullieren der gewählten Option und zum Zurückschalten zur Option des höheren Menüs..

Im Rahmen des Konfigurationsmenüs des Automaten stehen folgende Funktionen zur Verfügung:

**SPRACHE EINRICHTEN:** mittels dieser Option ist es möglich, eine der verfügbaren, vom Automaten verwendeten Sprachen, zur Anzeige der Meldungen auf dem Display zu wählen.

**DOSIERUNG EINRICHTEN:** mittels dieser Option ist es möglich, die Ausgabezeiten für Wasser und Pulver sowie den Anteil der reduzierten Dosis im Vergleich zur Gesamtdosis anzuzeigen.

**KESSEL EINRICHTEN:** mittels dieser Funktion ist es möglich, die Anzeige der Temperatur in Grad Celsius (°C) oder Grad Fahrenheit (°F), die Temperatur des Wassers im Kessel sowie die Anzeige der Wassertemperatur auf dem Display einzurichten.

**ZÄHLER:** mittels dieser Funktion ist es möglich, die Gesamtanzahl der von den verschiedenen Verteilervorrichtungen der Maschine vorgenommenen Ausgaben zu prüfen. Neben den Gesamtzählern stehen Teilzähler zur Verfügung, die im Bedarfsfall nullgesetzt werden können. Schließlich ist der Zähler der verbleibenden Lebensdauer des Wasserfilters vorhanden.

**KENNWORT-VERWALTUNG:** mittels dieser Funktion ist es möglich, ein numerisches Kennwort mit 4 Stellen einzugeben, das bei Aktivierung den Zugriff auf das Konfigurationsmenü des Automaten verhindert.

**WERKSEINSTELLUNGEN:** eine durch Kennwort geschützte Funktion, die nur dem für die Wartung des Automaten zuständigen Personal zur Verfügung steht.

**SMART CARD-VERWALTUNG:** Funktion, die nur das für den Betrieb und die Wartung des Automaten zuständige Personal benutzt.

**FERNSTEUERUNG:** Funktion, die nur das für den Betrieb und die Wartung des Automaten zuständige Personal benutzt.

## 5.5 GEBRAUCH DER SMART CARD

Sollte der Automat zur Verwaltung der Ausgabeguthaben aktiviert sein, wird in der Packung des löslichen Produktgranulats eine entsprechende Smart Card geliefert. Nach dem Füllen des Automaten mit dem löslichen Produktgranulat muss die Smart Card in die zugehörige Lesevorrichtung neben dem Hauptschalter eingeführt werden (Bild 5).



Bild 5

Wird die Smart Card vom Automaten nicht als gültig erkannt, erscheint auf dem Display folgende Meldung:

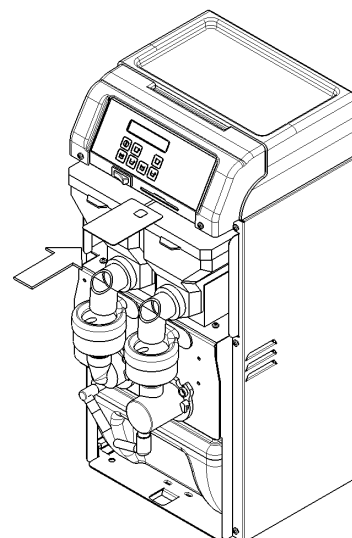
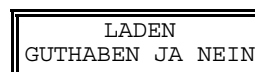

Bei Auswahl der Option JA mit den Tasten (OK) werden alle Guthaben in den Automaten geladen und die Smart Card annulliert.

Während des normalen Betriebs werden während der Wartephase auf Befehle in der oberen Zeile des Displays die Meldung BEREIT, sowie auf der unteren Zeile rechts das Restguthaben der rechten Vorrichtung und links das Restguthaben der linken Vorrichtung angezeigt:



## 5.6 WASSERFILTER

Der Automat verfügt über einen Wasserfilter in der Ansaugleitung vom Behälter. Dieses Element hat die Aufgabe, das Wasser zu entkalken, d.h. den im zum Teil zur Zubereitung der Getränke verwendeten Leitungswasser vorhandenen Kalk aufzufangen. Er muss nach einer bestimmten Anzahl von Ausgaben ausgewechselt werden, da er sonst seine Entkalkungswirkung verliert und es zu einer Beschädigung der inneren Teile des Automaten kommen kann. Ein Zähler wird bei jeder Ausgabe erhöht und blockiert nach dem Erreichen von Null den Automaten. Die Abnutzung des Filters wird durch das Blinken der Led 16 und folgende Meldung angezeigt:



Um die Funktionstüchtigkeit wieder herzustellen, muss der Filter durch einen neuen ersetzt und für fünf Sekunden die Taste (C) gedrückt werden.

## 6 REINIGUNG

Die Reinigung und das Waschen sind von grundlegender Bedeutung, um die perfekte Erhaltung des Geschmacks und die höchste Leistungsfähigkeit Ihres Automaten zu gewährleisten. Die nachfolgenden Verfahren müssen als von allgemeinem Charakter betrachtet werden und können durch Wirkung der sanitären Bestimmungen variieren.



### WICHTIG

Die Lesevorrichtung der Smart Card ist nur aktiv, wenn sich der Automat im Standby befindet.

## 6. 1 AUSBAU



### ACHTUNG

Vor dem Ausbau eines beliebigen Bauteils muss das Gerät immer elektrisch getrennt werden, indem der Stecker aus der Steckdose gezogen oder der externe Wandschalter deaktiviert wird.

- 1 Ziehen Sie den Tropfenfängerkasten heraus und entleeren Sie ihn.
  - 2 Entfernen Sie die Ausgabedüsen.
  - 3 Entfernen Sie die vordere Abdeckung durch Drehen nach oben. (Bild 6)
- A** Drehen Sie die Dampfansaugmuffe im Uhrzeigersinn, bis die Ansaugleitung aus ihrer Aufnahme gelöst wird. Ziehen Sie den Staubsammeltrichter nach oben als der Mischkammer heraus und dann nach außen
- B** Drehen Sie den Mischer bis er sich von seinem Unterteil löst und ziehen Sie ihn nach außen.
- C** Entfernen Sie den sich drehenden Teil des Mixers durch Abziehen von der Motorwelle.
- D** Drehen Sie das Unterteil des Mixers bis es sich von den Befestigungszapfen löst und ziehen Sie es nach außen.

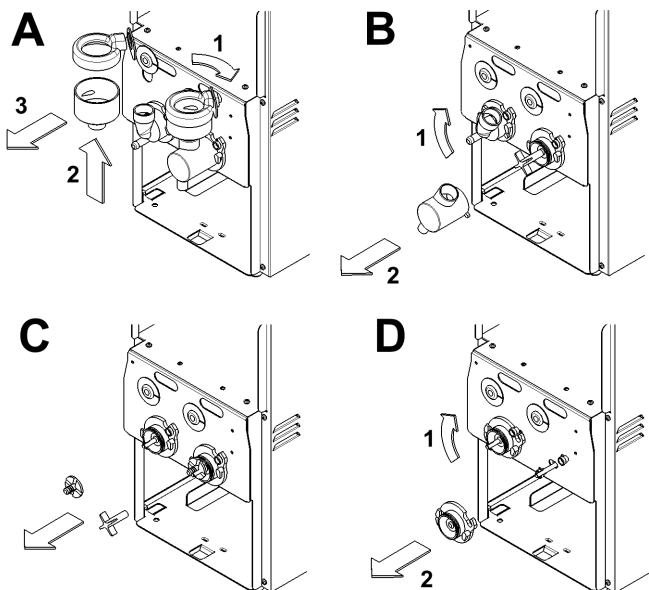

**Bild 6**

## 6. 2 WASCHEN



### WICHTIG

Waschen Sie kein Bauteil der Maschine im Geschirrspüler.



### ACHTUNG

Trennen Sie vor dem Ausführen jeglicher Reinigungsarbeiten den Automaten immer elektrisch durch Herausziehen des Steckers aus der Steckdose oder Deaktivieren des äußeren Wandschalters.

- 1 Bereiten Sie in einer Schale etwa einen Liter warmes Wasser (45-60°C) und spezifisches Reinigungsmittel unter sorgfältiger Beachtung der Vorgaben des Herstellers zu. Eine zu stark konzentrierte Lösung kann Schäden an den zu waschenden Teilen hervorrufen, während eine zu stark verdünnte Lösung nicht ausreichend reinigen kann. Verwenden Sie keine Scheuermittel.



### WICHTIG

Verwenden Sie, um Schäden am Automaten vorzubeugen, nur Reinigungsmittel, die zu Teilen aus Kunststoff kompatibel sind.

- 2 Verwenden Sie eine geeignete Bürste und waschen Sie sorgfältig mit der Reinigungsmittellösung alle mit dem Getränk in Kontakt kommenden Teile.



### ACHTUNG

Verwenden Sie zum Waschen des Automaten keine zu großen Wassermengen in der Nähe elektrischer Bauteile. Anderenfalls ist es möglich, dass es zu Stromschlägen oder Schäden am Automaten kommt.

- 3 Spülen Sie alle gewaschenen Teile unter fließendem Wasser.

## 6. 3 DESINFEKTION DES AUTOMATEN

Die Desinfektion muss direkt vor Inbetriebnahme des Automaten ausgeführt werden. Vermeiden Sie, dass dieses Gerät lange Zeit nach der Desinfektion inaktiv bleibt.

- 1 Waschen Sie sich vor dem Einleiten der nachfolgenden Vorgänge die Hände mit einer antibakteriellen Seife.
- 2 Bereiten Sie in einer Schale etwa einen Liter Lösung aus warmem Wasser (45-60°C) und Desinfektionsmittel unter Einhaltung der Vorgaben des Herstellers vor, das von den Behörden Ihres Landes zugelassen wurde. Bereiten Sie bei Nichtverfügbarkeit eines spezifischen Desinfektionsmittels eine Lösung aus Wasser und Natriumhypochlorit (Bleichmittel) in Anteilen zu 1 Esslöffel pro 2 Liter Wasser zu.
- 3 Tauchen Sie alle zu desinfizierenden Teile für die vom Hersteller des Produktes angegebene Zeit in die Lösung.
- 4 Lassen Sie die desinfizierten Teile auf einer sauberen Oberfläche trocknen.
- 5 Trocknen Sie die äußeren Teile des Automaten ohne scheuernde Tücher zu verwenden.

### 6.3.1 WIEDEREINBAU

---

**1** Bauen Sie die Mischvorrichtungen in umgekehrter Reihenfolge zu der im vorherigen Kapitel beschriebenen wieder ein.



#### **WICHTIG**

**Montieren Sie die auf den Dampfansaugleitungen befindlichen Dichtungen richtig.**

**2** Bringen Sie die vordere Abdeckung wieder an. Montieren Sie die Ausgabedüsen und den Tropfenfängerkasten wieder.

## 7 WARTUNG

---



#### **ACHTUNG**

**Wenn das Stromversorgungskabel beschädigt ist, muss es durch den Hersteller oder seinen technischen Kundendienst bzw. durch eine Person mit ähnlicher Qualifizierung ausgewechselt werden, um jeglichen Gefahren vorzubeugen.**

**1 Täglich:** Kontrollieren Sie den Automaten und prüfen Sie, dass keine Wasserverluste bestehen. Sind Austritte festzustellen, muss vor allem geprüft werden, dass diese nicht auf einem Überlaufen des im Behälter enthaltenen Wassers beruhen und anderenfalls der Kundendienst verständigt werden.

**2 Monatlich:** Führen Sie einen Zyklus zur Entkalkung des Kessels durch.

### 7.1 ZYKLUS ZUR ENTKALKUNG DES KESSELS DURCH

---

ziehen Sie den Wasserbehälter heraus und entleeren Sie das Restwasser. Füllen Sie diesen Behälter mit etwa zwei Litern Wasser sowie mit einer Menge des Entkalkungsmittels entsprechend den Vorgaben des Herstellers. Bringen Sie den Behälter wieder in seiner Aufnahme an, wobei darauf zu achten ist, die Tauchleitung und den entsprechenden Filter richtig einzutauchen. Betätigen Sie die Tasten zur Wasserausgabe und, bis etwa ein Glas Flüssigkeit aus jeder der Ausgabedüsen ausgetreten ist. Warten Sie etwa 10 min ab, ohne eine Ausgabe vorzunehmen, damit die Entkalkungslösung Wirkung zeigt. Betätigen Sie jetzt die Tasten zur Wasserausgabe abwechselnd bis zur vollständigen Entleerung der im Behälter enthaltenen Lösung.

Ziehen Sie den Behälter heraus, entleeren Sie den eventuellen Rest der Lösung, waschen Sie den Behälter unter fließendem Wasser und füllen Sie ihn erneut mit Trinkwasser. Entfernen Sie eventuelle Spuren der Entkalkungslösung von der Tauchleitung und dem zugehörigen Filter.

Fügen Sie den Behälter in seine Aufnahme ein, wobei darauf zu achten ist, die Tauchleitung und den entsprechenden Filter richtig einzutauchen.

Geben Sie den gesamten Inhalt des Behälters durch abwechselndes Betätigen der Tasten aus.

**1 CARACTERÍSTICAS TÉCNICAS**

		RE.COR.D. 51	RE.COR.D. 52	RE.COR.D. 102	RE.COR.D. 103
Número de contenedores de polvo	n	1	2	2	3
Capacidad de cada contenedor de polvo	cc	2000	1200	2000	1200
Capacidad del depósito de agua	cc	2000	2000	3000	3000
<b>Dimensiones:</b>					
anchura	cm	20	20	27	27
profundidad	cm	33	33	33	33
altura	cm	57	57	57	57
Peso neto, aprox.	kg	11	11	13	14
Peso bruto, aprox.	kg	12	12	14	15



**IMPORTANTE**

**Características eléctricas: lea los datos indicados en la placa de cada dispensador; ésta está situada en el fondo del alojamiento del depósito del agua. El número de serie del aparato (precedido por el símbolo #) se encuentra en esta placa de datos.**

Queda reservado el derecho de aportar modificaciones sin aviso previo.

**2 INTRODUCCIÓN**

Se recomienda leer atentamente este manual de instrucciones para conocer todas las características del dispensador. Como todos los productos mecánicos, esta máquina también requiere limpieza y cuidados. Asimismo, el funcionamiento correcto puede verse afectado por los errores que pueda cometer el operario durante las fases de desmontaje y limpieza. Por este motivo, es importante que todo el personal responsable del dispensador conozca, sin posibilidad de error, los procedimientos de desmontaje, lavado, desinfección y montaje, ya que estas operaciones deben realizarse diariamente.

**3 INSTALACIÓN**

- 1 Extraiga el dispensador de su embalaje, es recomendable conservarlo, ya que puede volver a necesitarlo.
- 2 Compruebe que el dispensador no haya sufrido daños durante el transporte. De lo contrario, realice inmediatamente una reclamación al transportista.
- 3 Apoye el dispensador sobre una superficie que pueda soportar su peso, incluso con la carga completa.
- 4 Antes de conectar el dispensador a la red eléctrica, compruebe que la tensión de red sea correcta respecto a las indicaciones de la placa. Conecte el dispensador a una red monofásica, utilizando una toma con conexión a tierra de acuerdo con lo establecido por la normativa vigente. Si la desconexión del aparato de la red eléctrica se realiza mediante un interruptor omnipolar, este debe garantizar una distancia de apertura de los contactos que permita la desconexión

completa, en las condiciones previstas para la categoría de sobretensión III. No utilice alargos para conectar el aparato a la electricidad.



**ATENCIÓN**

**Asegúrese de que el aparato esté correctamente conectado a tierra, de lo contrario, puede provocar descargas eléctricas a las personas o daños al dispensador.**

5 El dispensador no sale de fábrica prelavado ni desinfectado. Antes de su uso debe desmontarse, lavarse y desinfectarse de acuerdo con lo previsto en las instrucciones del capítulo 6 LIMPIEZA.



**IMPORTANTE**

**Coloque el aparato de manera que pueda accederse fácilmente a la clavija del cable de alimentación.**

**4 PARA UN FUNCIONAMIENTO SEGURO**

- 1 No utilice el dispensador antes de leer el manual de instrucciones.
- 2 No utilice el dispensador si no está conectado a tierra correctamente.
- 3 No utilice alargos para conectar el dispensador a la electricidad.
- 4 No ponga en funcionamiento el dispensador si los paneles y las tapas de las partes eléctricas no están en su lugar o están fijados con tornillos.
- 5 No introduzca los dedos u objetos en las rejillas de ventilación y en la apertura de salida del producto.

**5 FUNCIONAMIENTO DEL DISPENSADOR**

**5.1 PREPARACIÓN DEL DISPENSADOR**

- 1 Lave y desinfecte el dispensador antes de utilizarlo siguiendo lo previsto en las instrucciones (véase capítulo 6 LIMPIEZA).
- 2 Retire el cajón recogegotas (1), las bocas de suministro del producto (2) y, a continuación, la tapa delantera del

dispensador (3) (ver figura 1).



figura 1

**3** Extraiga el depósito, situado en la parte inferior del armazón, y llénelo con agua mineral natural o con agua corriente potable. Vuelva a colocar el depósito en su alojamiento, asegurándose de que el tubo de aspiración y su correspondiente filtro estén sumergidos en el agua (ver figura 2).



figura 2

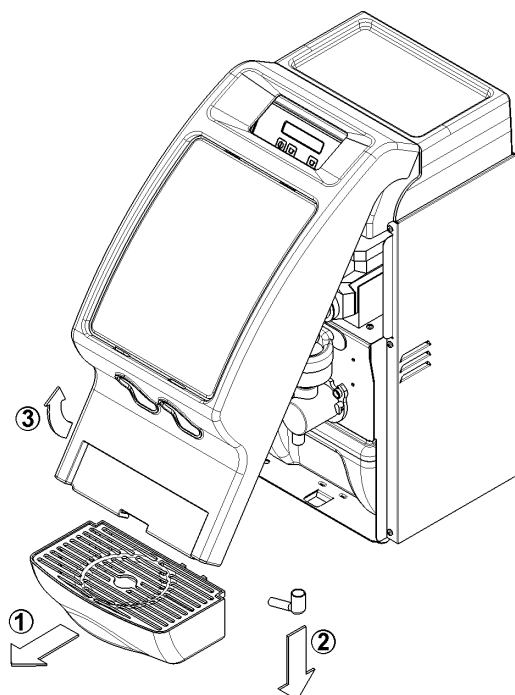

## IMPORTANTE

Asegúrese siempre de que el agua utilizada sea potable y de buena calidad.

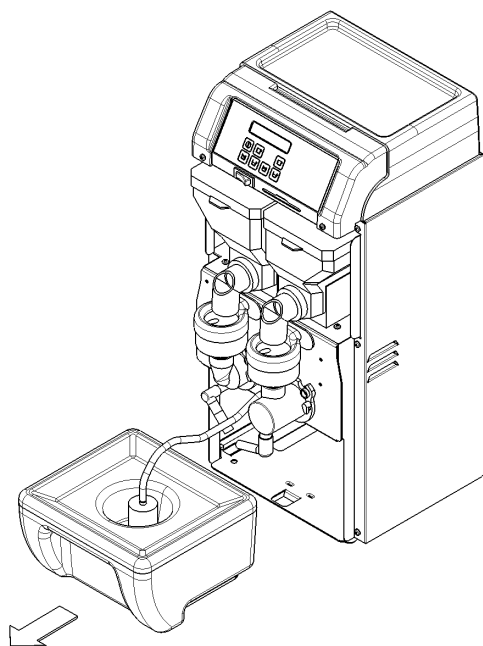
**4** Extraiga los contenedores del polvo, abra las tapas, llénelas con los productos granulados liofilizados adecuados y vuelva a colocar las tapas, procurando que el contrapeso del sensor de presencia permanezca sobre la superficie del polvo. Vuelva a colocar los contenedores en su alojamiento de

manera que el perno colocado bajo el contenedor esté introducido en el orificio correspondiente (ver figura 3).



figura 3



## IMPORTANTE

Utilice siempre productos granulados liofilizados solubles alimentarios.

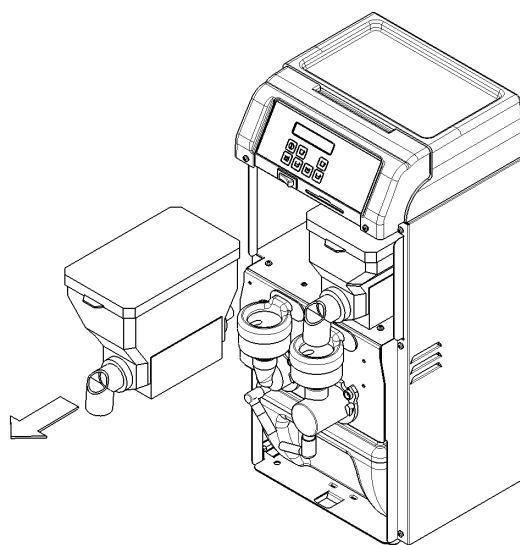
**5** Encienda el dispensador mediante el interruptor general (véase capítulo 5.2. DESCRIPCIÓN DE LOS MANDOS).

**6** Vuelva a montar la tapa delantera, las bocas de suministro y el cajón recogegotas siguiendo la secuencia inversa a la descrita anteriormente.



## IMPORTANTE

El dispensador debe funcionar siempre con las tapas del depósito del agua y de los contenedores del polvo montados, así como con la tapa delantera y el cajón recogegotas correctamente instalados para prevenir que agentes externos puedan contaminar los productos alimentarios.

## 5.2 DESCRIPCIÓN DE LOS MANDOS

El dispensador está provisto de un interruptor general colocado bajo la tapa delantera, debajo del teclado de mandos. Este interruptor permite encender y apagar el dispensador. Asimismo, el dispensador está equipado con un teclado de mandos situado en la parte superior cuyas funciones se indican

a continuación (ver figura 4):

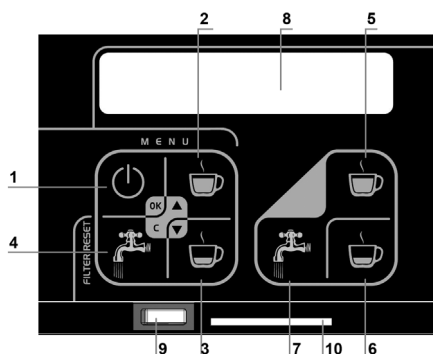

**figura 4**

- |      |   |   |
|------|---|---|
| (1)  | Pulsador de Stand-by  | : si se pulsa durante 2 segundos, permite pasar de la modalidad de Stand-by a la modalidad de Preparado y viceversa. En la modalidad de configuración tiene valor de confirmación de la selección actual y de bajada al nivel de Menú inferior. Tecla CONFIRMAR (OK). |
| (2)  | Pulsador de suministro de dosis completa de la bebida de la izquierda | : Si está pulsado, inicia el suministro de la dosis completa de la bebida de la izquierda. En modalidad de configuración, pasa a la entrada del menú superior. Tecla ABAJO (▲).   |
| (3)  | Pulsador de suministro de media dosis de la bebida de la izquierda    | : si está pulsado, inicia el suministro de media dosis de la bebida de la izquierda. En modalidad de configuración, pasa a la entrada del menú inferior. Tecla ARRIBA (▼).  |
| (4)  | Pulsador de suministro de agua en el grupo de la izquierda            | : si está pulsado, inicia el suministro de agua caliente sola en el grupo de la izquierda. En modalidad de configuración, anula la opción seleccionada y regresa a la entrada de menú superior. Tecla BORRAR (C).   |
| (5)  | Pulsador de suministro de dosis completa de la bebida de la derecha   | : si está pulsado, inicia el suministro de la dosis completa de la bebida de la derecha.  |
| (6)  | Pulsador de suministro de media dosis de la bebida de la derecha      | : si está pulsado, inicia el suministro de media dosis de la bebida de la derecha.  |
| (7)  | Pulsador de suministro de agua en el grupo izquierdo                  | : si está pulsado, inicia el suministro de agua caliente sola en el grupo de la izquierda.  |
| (8)  | Pantalla  | : si está presente, muestra todos los mensajes de alarma originados por el dispensador.   |
| (9)  | Interruptor general   | : permite encender y apagar el dispensador.   |
| (10) | Lector Smart Card (opt)   | : (véase capítulo 5.5 USO DE LA SMART CARD)   |

### 5.3 USO DEL DISPENSADOR

- 1** Prepare el dispensador de la manera descrita anteriormente (véase capítulo 5.1. Preparación del dispensador).
- 2** Encienda el dispensador mediante el interruptor general.
- 3** Durante el encendido se muestra en la pantalla la versión del software actual y, después del ciclo de puesta en marcha, el dispensador se pone en fase de Stand-by, mostrando en la pantalla el mensaje OFF. En ese caso, el dispensador está inactivo, el agua de la caldera no se calienta y no es posible realizar el suministro.
- 4** Cuando el dispensador está en fase de Stand-by, sólo están disponibles las funciones de recarga del crédito

mediante Smart Card (véase capítulo 5.5. Uso de la Smart Card) o el acceso al Menú de Configuración (véase capítulo 5.4. Menú de configuración).

**5** Mantenga pulsado el pulsador (1) de Stand-by durante 2 segundos de manera que se ponga en marcha el dispensador, una vez iniciada la fase de calentamiento, el led de presencia de red (2) parpadeará y en la pantalla se mostrará el mensaje:

CALENTAMIENTO  
 EN CURSO

Durante esta fase, se interrumpirán todas las operaciones de suministro, con excepción del suministro de agua sola.

**6** Una vez finalizada la fase de calentamiento, el led de presencia de red (2) permanecerá fijo, el dispensador se pondrá a la espera de órdenes y en la pantalla se mostrará la siguiente información:

LISTO  
 80°C

**7** En este momento, el dispensador está listo para dispensar las bebidas que desee. Durante cada suministro, pulsando una tecla cualquiera, éste se detendrá. Al finalizar cada suministro, será necesario esperar algunos segundos para que la temperatura del agua vuelva al nivel configurado y, únicamente en este momento, estará disponible un nuevo suministro.

### 5.4 MENÚ DE CONFIGURACIÓN

Quando el dispensador se encuentra en fase de Stand-by, pulsando al mismo tiempo las teclas (OK) y (▲) durante tres segundos, se puede acceder al menú de configuración del dispensador. Éste tiene la siguiente estructura:

```

CONFIGURAR IDIOMA
    ITALIANO
    ENGLISH
    FRENCH
    DEUTCH
    ESPANOL
CONFIGURAR DOSIS
    CONFIGURAR DOSIS 1
        AGUA = 10 S
        POLVO = 5 S
        DOSIS AGUA REDUCIDA = 50 %
        DOSIS POLVO REDUCIDA = 50 %
    CONFIGURAR DOSIS 2 *** SI ESTÁ PRESENTE ***
        AGUA = 10 S
        POLVO = 5 S
        DOSIS AGUA REDUCIDA = 50 %
        DOSIS POLVO REDUCIDA = 50%
    CONFIGURAR DOSIS 1 + 2 ** SI ESTÁ PRESENTE **
        AGUA = 10 S
        POLVO 1 = 5 S
        POLVO 2 = 5 S
        DOSIS AGUA REDUCIDA = 50 %
        DOSIS POLVO REDUCIDA = 50%
CONFIGURAR TEMPERATURA AGUA
    TEMPERATURA EN °C / °F
    TEMPERATURA AGUA 80 °C
    VER TEMPERATURA
    DURACIÓN FILTRO AGUA = 1.000
CONTADORES
    CONTADORES DOSIS 1
        CONTADOR TOTAL
        CONTADOR PARCIAL
        PONER A CERO CONTADOR PARCIAL
        CONFIRMAR S/N
    CONTADORES DOSIS 2 ** SI ESTÁ PRESENTE **
        CONTADOR TOTAL
        CONTADOR PARCIAL
        PONER A CERO CONTADOR PARCIAL
        CONFIRMAR S/N
    CONTADORES DOSIS 1 + 2 ** SI ESTÁ PRESENTE **
        CONTADOR TOTAL
        CONTADOR PARCIAL
        PONER A CERO CONTADOR PARCIAL
        CONFIRMAR S/N
    CONTADOR FILTRO
        VER CONTADOR FILTRO
        PONER A CERO CONTADOR FILTRO
        CONFIRMAR S/N
CONTROL CONTRASEÑA
    CONTRASEÑA CONFIGURACIÓN
    ACTIVAR CONTRASEÑA
    DESACTIVAR CONTRASEÑA
PARÁMETROS. FÁBRICA
    CONTROL SMARTCARD
    CÓDIGO SMARTCARD
    
```

CONTROL CRÉDITOS  
 BACKUP  
 CONTROL REMOTO  
 ACTIVAR SÍ NO  
 CÓDIGO PIN  
 NÚMERO SERVER  
 SMS ENCENDIDO SÍ NO  
 INTERVALO DE TRANSMISIÓN  
 COMPROBAR CAMPO  
 NÚMERO DE SERIE  
 CÓDIGO CLIENTE

Utilizando las siguientes teclas podrá navegar por el menú de configuración del dispensador:

- (1) Pulsador de Stand-by : Tecla (OK). En la modalidad de programación tiene valor de confirmación de la selección actual y de bajada al nivel de Menú inferior.
- (2) Pulsador de suministro de dosis completa de la bebida derecha : Tecla UP. (▲) En modalidad de programación, tiene la función de pasar a la opción del Menú superior.
- (3) Pulsador de suministro de media dosis de la bebida derecha : Tecla DOWN. (▼) En modalidad de programación, tiene la función de pasar a la opción del Menú inferior.
- (4) Pulsador de suministro de agua en el grupo derecho : Tecla CANC (C). En modalidad de programación, tiene la función de anulación de la opción seleccionada y regreso a la entrada de menú del nivel superior.

Dentro del Menú de Configuración del dispensador, las funciones disponibles son las siguientes:

**CONFIGURAR IDIOMA:** mediante esta opción se puede seleccionar uno de los idiomas disponibles utilizados por el dispensador para mostrar los mensajes en la pantalla.

**CONFIGURAR DOSIS:** mediante esta opción se pueden configurar los tiempos de suministro de agua y de polvo así como el porcentaje de la dosis reducida respecto a la completa.

**CONFIGURAR CALDERA:** mediante esta función se puede configurar la visualización de la temperatura en grados centígrados (°C) o Fahrenheit (°F), la temperatura del agua en la caldera y la visualización o no de la temperatura del agua en la pantalla.

**CONTADORES:** mediante esta función se puede comprobar el número total de suministros realizados por los distintos grupos de suministro de las máquinas. Además de los contadores totales, hay contadores parciales que pueden ponerse a cero en caso de necesidad. Por último, está disponible un contador de vida útil del filtro del agua.

**CONTROL CONTRASEÑA:** mediante esta función se puede introducir una contraseña numérica de 4 caracteres que, si está activada, impide el acceso al Menú de Configuración del dispensador.

**PARÁMETROS DE FÁBRICA:** función protegida con contraseña y disponible únicamente para el personal encargado del mantenimiento del dispensador.

**CONTROL SMART CARD:** función únicamente disponible para el personal encargado del servicio y mantenimiento del dispensador.

**CONTROL REMOTO:** función únicamente disponible para el personal encargado del servicio y mantenimiento del dispensador.

## 5.5 USO DE LA SMART CARD

En caso de que el dispensador estuviera habilitado para el control del Crédito de suministro, en el envase del producto granulado soluble, se proporcionará una Smart Card correspondiente. Una vez cargado el dispensador con el producto granulado soluble, la Smart Card deberá introducirse en el lector específico colocado junto al interruptor general (ver figura 5).



### IMPORTANTE

El lector de Smart Card sólo está activo con el dispensador en Stand-by.



figura 5

Si el dispensador reconoce la Smart Card como válida, en la pantalla aparecerá el siguiente mensaje:

RECARGA CRÉDITOS SÍ NO
---------------------------

Seleccionando con las teclas (OK) todos los créditos se cargarán en el dispensador y la Smart Card se anulará.

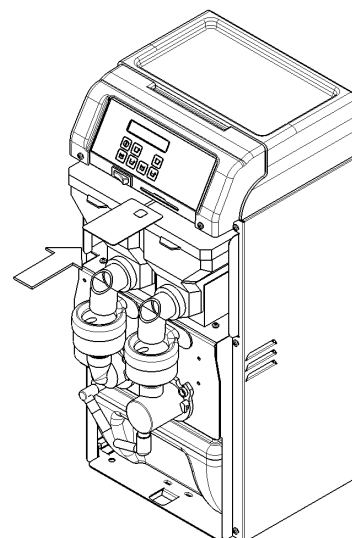
Durante el funcionamiento normal, en la fase de espera de órdenes, se muestra en la pantalla, en la línea superior, el mensaje LISTO, mientras que en la línea inferior derecha se muestra el crédito restante del grupo de la derecha, en el centro la temperatura actual del agua y a la izquierda el crédito restante del grupo de la izquierda:

PRONTO
980 90°C 740

## 5.6 FILTRO DEL AGUA

El dispensador está equipado con un filtro del agua colocado en el tubo de aspiración del depósito. Este componente tiene la función de descalcificar el agua, es decir, de retener la cal presente en el agua corriente que puede utilizarse para la preparación de las bebidas. Éste debe sustituirse tras un número concreto de suministros, de lo contrario, podría desaparecer su capacidad descalcificante y llegar a provocar daños a las piezas internas del dispensador. Un contador irá disminuyendo tras cada suministro y, una vez llegado a cero, bloqueará el dispensador. El filtro agotado se indicará mediante el encendido intermitente del led 16 y el mensaje:

SUSTITUIR FILTRRO AGUA
---------------------------

Para poder reestablecer el funcionamiento, será necesario sustituir el filtro por uno nuevo y pulsar durante cinco segundos la tecla (C) FILTER RESET.

## 6 LIMPIEZA

La limpieza y el lavado son fundamentales para garantizar la perfecta conservación del sabor de la bebida y la máxima eficacia de su dispensador. Los procedimientos descritos a continuación deben considerarse de carácter general y pueden variar por efecto de la normativa sanitaria vigente.

## 6.1 DESMONTAJE



### ATENCIÓN

Antes de proceder al desmontaje de cualquier componente, desconecte siempre el aparato de la red eléctrica, extrayendo la clavija de la toma o apagando el interruptor externo de pared.

- 1 Retire el cajón recogegotas y vacíelo.
  - 2 Retire las bocas de suministro.
  - 3 Retire la tapa frontal haciéndola girar hacia arriba.
- A** Gire la brida de aspiración del vapor hacia la derecha hasta que se salga el conducto de aspiración de su alojamiento. Tire del embudo de recogida del polvo hacia arriba hasta extraerlo de la cámara de mezcla y, a continuación, extráigalo tirando de él hacia fuera.
- B** Gire el cuerpo del mezclador hasta desengancharlo de su base y extráigalo tirándolo hacia fuera.
- C** Retire la parte giratoria del mezclador extrayéndola del eje motor.
- D** Gire el conjunto de la base del mezclador hasta desengancharla de los pernos de fijación y extráigala tirando de ella hacia fuera.



figura 6

## 6.2 LAVADO

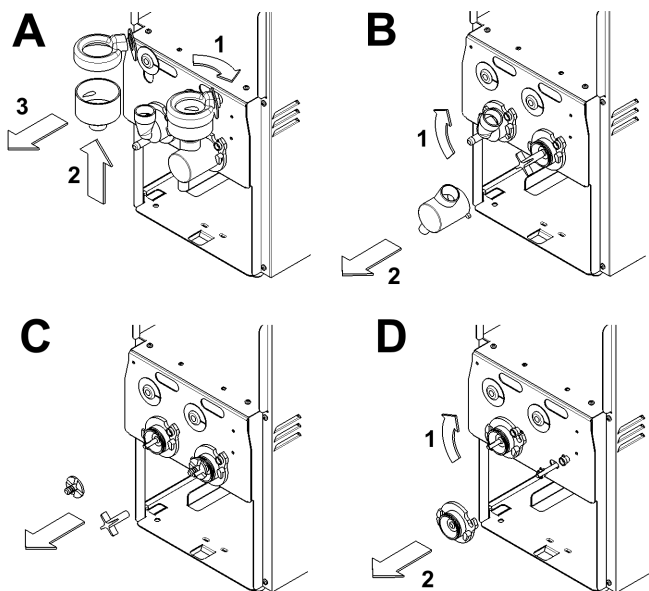

### IMPORTANTE

No lave ningún componente de la máquina en el lavavajillas.



### ATENCIÓN

Antes de cualquier intervención de limpieza, desconecte siempre el dispensador de la red eléctrica, extrayendo la clavija de la toma o apagando el interruptor externo de pared.

- 1 Prepare en un recipiente aproximadamente un litro de agua

caliente (45-60°C) y detergente específico, respetando las indicaciones del fabricante; una solución demasiado concentrada puede provocar daños en las piezas lavadas, mientras que una solución demasiado diluida puede que no limpie lo suficiente. No utilice detergentes abrasivos.



### IMPORTANTE

Para evitar daños al dispensador, utilice únicamente detergentes compatibles con las piezas de plástico.

- 2 Utilice un cepillo adecuado y lave cuidadosamente con la solución de detergente todas las piezas en contacto con la bebida.



### ATENCIÓN

Durante el lavado del dispensador, no utilice una excesiva cantidad de agua cerca de los componentes eléctricos; de lo contrario podrían producirse descargas eléctricas o daños en el dispensador.

- 3 Aclarar con agua corriente todas las piezas lavadas.

## 6.3 DESINFECCIÓN DEL DISPENSADOR

La desinfección debe realizarse inmediatamente antes de poner en funcionamiento el dispensador; evite que éste permanezca inactivo durante un periodo de tiempo prolongado después de la desinfección.

- 1 Antes de iniciar los procesos descritos a continuación, lávese las manos con un jabón antibacteriano.
- 2 Prepare en un recipiente aproximadamente un litro de solución de agua caliente (45-60°C) y un producto desinfectante aprobado por las autoridades de su país y que respete las especificaciones del fabricante. Si no dispone de un producto desinfectante específico, prepare una solución de agua e hipoclorito de sodio (lejía) en una proporción de 1 cucharada por cada 2 litros de agua.

3 Sumerja en la solución todas las piezas que desea desinfectar durante el tiempo indicado por el fabricante del producto.

4 Deje secar al aire, sobre una superficie limpia, las piezas desinfectadas.

5 Seque las piezas exteriores del dispensador sin utilizar paños abrasivos.

### 6.3.1 MONTAJE

- 1 Vuelva a montar los grupos de mezcla con la secuencia inversa respecto a la descrita en el capítulo anterior.



### IMPORTANTE

Monte correctamente las juntas de goma colocadas en los conductos de aspiración del vapor..

- 2 Vuelva a montar la tapa delantera. Vuelva a montar las bocas de suministro y el cajón recogegotas.



## 7 MANTENIMIENTO

---



### ATENCIÓN

Si el cable de alimentación está dañado, deberá ser sustituido por el fabricante o por el servicio de asistencia técnica o, en cualquier caso, por una persona con una formación similar, de manera que se pueda evitar cualquier riesgo.

**1 Cada día:** compruebe el dispensador y asegúrese de que no haya pérdidas de agua. Si se perciben pérdidas, compruebe, en primer lugar, que éstas no se deban a desbordamientos del agua contenida en el depósito, de lo contrario, llame al servicio de asistencia.

**2 Cada mes:** realice un ciclo de descalcificación de la caldera.

### 7.1 CICLO DE DESCALCIFICACIÓN

---

extraiga el depósito del agua y vacíe la cantidad residual que pueda haber. Llene el depósito con aproximadamente dos litros de agua y una cantidad de producto descalcificante idéntica a la prevista por el fabricante. Vuelva a colocar el depósito en su alojamiento, procurando sumergir correctamente el tubo de aspiración y su correspondiente filtro. Pulse las teclas de suministro de agua hasta que salga aproximadamente un vaso de líquido de cada boca de suministro. Espere aproximadamente 10 minutos sin realizar ningún suministro para que la solución descalcificante tenga efecto. En este momento, pulse las teclas de suministro de agua alternativamente hasta que se vacíe completamente la solución contenida en el depósito.

Extraiga el depósito, vacíelo de la solución que pueda quedar, lávelo con agua corriente y vuélvalo a llenar con agua potable. Asegúrese de eliminar los posibles restos de solución descalcificante del tubo de aspiración y de su correspondiente filtro.

Introduzca el depósito en su alojamiento, procurando sumergir correctamente el tubo de aspiración y su correspondiente filtro.

Distribuya todo el contenido del depósito, pulsando alternativamente las teclas.

- ITALIANO** ELENCO RICAMBI
- ENGLISH** SPARE PARTS LIST
- FRANCAIS** LISTE DES PIECES DE RECHANGE
- DEUTSCH** ERSATZTEILLISTE
- ESPAÑOL** DESCRIPCION PIEZAS DE REPUEST

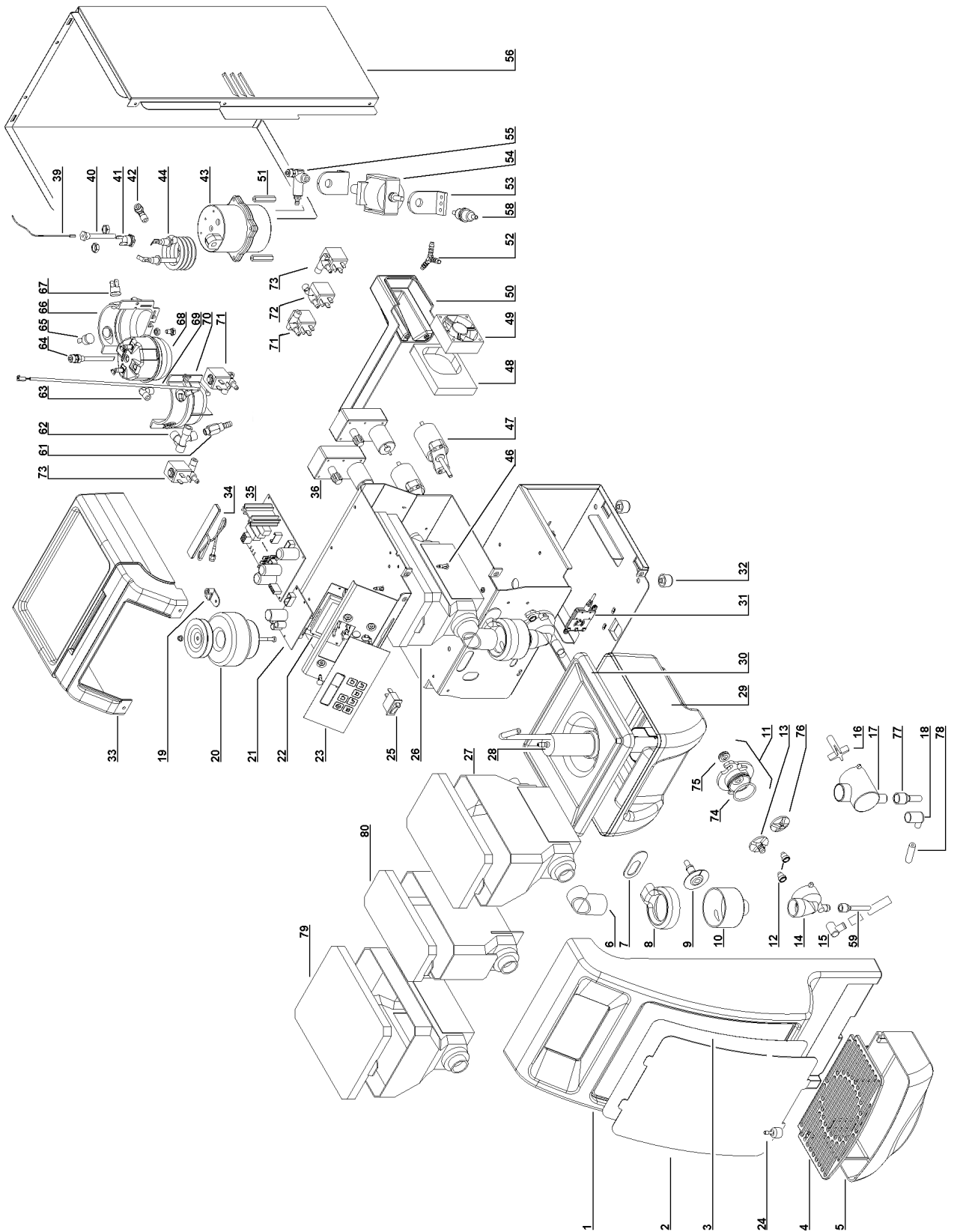

1	22600-04500	Copertura anteriore RECORD 51	Front cover RECORD 51	Couverture antérieure RECORD 51	Vordere Abdeckung RECORD 51	Tapa delantera RECORD 51
1	22600-04400	Copertura anteriore RECORD 52	Front cover RECORD 52	Couverture antérieure RECORD 52	Vordere Abdeckung RECORD 52	Tapa delantera RECORD 52
1	22600-04200	Copertura anteriore RECORD 102	Front cover RECORD 102	Couverture antérieure RECORD 102	Vordere Abdeckung RECORD 102	Tapa delantera RECORD 102
1	22600-04300	Copertura anteriore RECORD 103	Front cover RECORD 103	Couverture antérieure RECORD 103	Vordere Abdeckung RECORD 103	Tapa delantera RECORD 103
2	22600-00253	Pannello anteriore trasparente RECORD 50	Transparent front panel RECORD 50	Panneau avant transparente RECORD 50	Vordere transparente Platte RECORD 50	Panel delantero transparente RECORD 50
2	22600-00252	Pannello anteriore trasparente RECORD 100	Transparent front panel RECORD 100	Panneau avant transparente RECORD 100	Vordere transparente Platte RECORD 100	Panel delantero transparente RECORD 100
2	22600-00250	Pannello anteriore trasparente RECORD 100 1° versione	Transparent front panel RECORD 100 1st issue	Panneau avant transparente RECORD 100 1ère version	Vordere transparente Platte RECORD 100 erste Ausgabe	Panel delantero transparente RECORD 100 1era versión
3	22600-04004	Immagine pubblicitaria RECORD 51	Advertising picture RECORD 51	Panneau publicitaire RECORD 51	Werbeschild RECORD 51	Panel pubblicitario RECORD 51
3	22600-04001	Immagine pubblicitaria RECORD 52	Advertising picture RECORD 52	Panneau publicitaire RECORD 52	Werbeschild RECORD 52	Panel pubblicitario RECORD 52
3	22600-04002	Immagine pubblicitaria RECORD 102	Advertising picture RECORD 102	Panneau publicitaire RECORD 102	Werbeschild RECORD 102	Panel pubblicitario RECORD 102
3	22600-04003	Immagine pubblicitaria RECORD 103	Advertising picture RECORD 103	Panneau publicitaire RECORD 103	Werbeschild RECORD 103	Panel pubblicitario RECORD 103
4	22900-03701	Griglia cassetto RECORD 50	Drip tray cover RECORD 50	Couvercle tiroir égouttoir RECORD 50	Kastengitter RECORD 50	Rejilla cajón RECORD 50
4	22800-00525	Griglia cassetto RECORD 100	Drip tray cover RECORD 100	Couvercle tiroir égouttoir RECORD 100	Kastengitter RECORD 100	Rejilla cajón RECORD 100
5	22900-03801	Cassetto RECORD 50	Drip tray RECORD 50	Tiroir égouttoir RECORD 50	Tropfschale RECORD 50	Cajón recoge-gotas RECORD 50
5	22800-00625	Cassetto RECORD 100	Drip tray RECORD 100	Tiroir égouttoir RECORD 100	Tropfschale RECORD 100	Cajón recoge-gotas RECORD 100
6	22600-01150	Pipa uscita polvere con camino	Powder outlet pipe with chimney	Pipe sortie poudre avec cheminée	Pulveraustrittsrohr mit Schornstein	Pipeta salida polvo con chimenea
7	22600-01230	Guarnizione aspiratore vapore	Steam trap gasket	Joint aspirateur vapeur	Dichtung	Junta embudo aspiración vapor
8	22600-01220	Imbuto aspirazione vapore	Steam trap	Entonnoir aspiration vapeur	Dampfansaugvorrichtung	Embudo aspiración vapor
9	22600-01290	Raccordo ingresso acqua	Water inlet fitting	Raccord entrée eau	Anschluss Wasserzufuhr	Empalme entrada agua
10	22600-01200	Vaschetta di miscelazione	Mixing bowl	Cuvette de mélange	Mischbehälter	Cubeta de mezcla
11	22600-01250	Assieme supporto miscelatore	Mixing base assembly	Ensemble base du mélangeur	Gesamtdarstellung Mischerunterteil	Conjunto tablero mezclador
12	22600-01260	Nottolini per basetta	Pillar	Cliquets pour base	Sperrklinken für Unterteil	Trinquetes para tablero
13	22600-01241	Ventolina miscelazione piccola	Small mixing impeller	Petite hélice de mélange	Klein Lüfter für Mischbereich	Ventilador mezcla pequeño
14	22600-01212	Camera di miscelazione piccola	Small mixing chamber	Petite chambre de mélange	Klein Mischkammer	Cámara de mezcla pequeña
15	22600-01281	Pipetta di uscita miscelatore piccolo	Outlet pipe of small mixing chamber	Pipette de sortie chambre de mélange petite	Austrittsrohr der kleine Mischkammer	Pipeta de salida cámara de mezcla pequeña
16	22600-01240	Ventolina miscelazione grande	Large mixing impeller	Grande hélice de mélange	Groß Lüfter für Mischbereich	Ventilador mezcla grande
17	22600-01210	Camera di miscelazione grande	Large mixing chamber	Chambre de mélange grande	Große Mischkammer	Cámara de mezcla grande
18	22600-01280	Pipetta uscita miscelatore grande	Large outlet pipe	Pipette sortie chambre de mélange grande	Austrittsrohr der große Mischkammer	Pipeta salida camera de mezcla grande
19	22600-02200	Blocca cavo	Cable clamp	Serre-câble	Kabelhalterung	Sujeción del cable
20	○○○	Trasformatore	Transformer	Transformateur	Transformator	Transformador
21	33600-01450	Modem (opt)	Modem (optional)	modem (option)	Modem (opt.)	Módem (opc.)
21	22600-01451	Letto Smart Card (opt)	Smart Card reader (option)	Lecteur Smart Card (option)	Lesegerät für Smart Card (opt)	Lector smart card (opc.)
22	22600-01412	Scheda tastiera 1 gusto + cavetto	Keyboard card one flavour + cable	Carte clavier 1 parfum + petit câble	Platine Tastatur 1 Geschmacksrichtung + Kabel	Tarjeta teclado 1 sabor + cable
22	22600-01413	Scheda tastiera 2 gusti + cavetto	Keyboard card two flavours + cable	Carte clavier 2 parfums + petit câble	Platine Tastatur 2 Geschmacksrichtungen + Kabel	Tarjeta teclado 2 sabores + cable
22	22600-01414	Scheda tastiera 3 gusti + cavetto	Keyboard card three flavours + cable	Carte clavier 3 parfums + petit câble	Platine Tastatur 3 Geschmacksrichtungen + Kabel	Tarjeta teclado 3 sabores + cable
22	22600-01411	Scheda tastiera 1 gusto + cavetto 1° versione	Keyboard card one flavour + cable 1st version	Carte clavier 1 parfum + petit câble 1ère version	Platine Tastatur 1 Geschmacksrichtung + Kabel 1 erste Ausgabe	Tarjeta teclado 1 sabor + cable 1 sabor

# RE.COR.D. 51&52-102&103

22	22600-01410	Scheda tastiera 2 gusti + cavetto 1° versione	Keyboard card two flavours + cable 1st version	Carte clavier 2 parfums + petit câble 1ère version	Platine Tastatur 2 Geschmacksrichtungen + Kabel 1 erste Ausgabe	Tarjeta teclado 2 sabores + cable 1 sabor
23	22600-01423	Adesivo copritastiera 1 gusto	Keyboard sticker for one flavour	Autocollant couvre clavier 1 parfum	Aufkleber Tastaturabdeckung 1 Geschmacksrichtung	Adhesivo cubre teclado 1 sabor
23	22600-01422	Adesivo copritastiera 2 gusti	Keyboard sticker for two flavours	Autocollant couvre clavier 2 parfums	Aufkleber Tastaturabdeckung 2 Geschmacksrichtungen	Adhesivo cubre teclado 2 sabores
23	22600-01424	Adesivo copritastiera 3 gusti	Keyboard sticker for three flavours	Autocollant couvre clavier 3 parfums	Aufkleber Tastaturabdeckung 3 Geschmacksrichtungen	Adhesivo cubre teclado 3 sabores
23	226000-01421	Adesivo copritastiera 1 gusto 1° versione	Keyboard sticker for one flavour 1st version	Autocollant couvre clavier 1 parfum 1ère version	Aufkleber Tastaturabdeckung 1 Geschmacksrichtung erste Ausgabe	Adhesivo cubre teclado 1 sabor 1era versión
23	22600-01420	Adesivo copritastiera 2 gusti 1° versione	Keyboard sticker for two flavours 1st version	Autocollant couvre clavier 2 parfums 1ère version	Aufkleber Tastaturabdeckung 2 Geschmacksrichtungen erste Ausgabe	Adhesivo cubre teclado 2 sabores 1era versión
24	22900-06300	Galleggiante livello	Float level	Le niveau du flotteur	Schwimmer-	nivel de flotación
25	22800-24300	Interruttore 2 posizioni	2-position switch	Interrupteur à 2 positions	Schalter mit 2 Stellungen	Interruptor de 2 posiciones
26	22600-01110	Contenitore polvere grande destro con coperchio	Right large powder container with cover	Réservoir poudre droit grand avec couvercle	Rechter Grosse Pulverbehälter mit Deckel	Contenedor polvo grande derecho con tapa
27	22600-01100	Contenitore polvere grande sinistro con coperchio	Left large powder container with cover	Réservoir poudre grand, gauche avec couvercle	Grosse linker Pulverbehälter mit Deckel	Contenedor polvo grande izquierdo con tapa
28	22600-02000	Filtro acqua	Water filter	Filtre à eau	Wasserfilter	Filtro agua
29	22600-02621	Serbatoio acqua RECORD 50	Water tank RECORD 50	Réservoir eau RECORD 50	Wasserbehälter RECORD 50	Contenedor agua RECORD 50
29	22600-02620	Serbatoio acqua RECORD 100	Water tank RECORD 100	Réservoir eau RECORD 100	Wasserbehälter RECORD 100	Contenedor agua RECORD 100
30	22600-02661	Coperchio contenitore acqua RECORD 50	Water tank cover RECORD 50	Couvercle réservoir eau RECORD 50	Deckel für Wasserbehälter RECORD 50	Tapa contenedor agua RECORD 50
30	22600-02660	Coperchio contenitore acqua RECORD 100	Water tank cover RECORD 100	Couvercle réservoir eau RECORD 100	Deckel für Wasserbehälter RECORD 100	Tapa contenedor agua RECORD 100
31	22600-01501	Sensore presenza acqua 2° versione	Water sensor 2nd version	Détecteur présence eau 2ème version	Sensor Vorhandensein von Wasser zweite Ausgabe	Indicador presencia agua segunda versión
31	33600-01500	Sensore presenza acqua 1° versione	Water sensor 1st version	Détecteur présence eau 1ère version	Sensor Vorhandensein von Wasser erste Ausgabe	Indicador presencia agua 1era versión
32	22600-00400	Piedino	Rubber lag	Petit pied	Stützfuß	Pie
33	22600-04700	Coperchio superiore RECORD 50	Top cover RECORD 50	Couvercle supérieur RECORD 50	Oberer Deckel RECORD 50	Tapa superior RECORD 50
33	22600-04600	Coperchio superiore RECORD 100	Top cover RECORD 100	Couvercle supérieur RECORD 100	Oberer Deckel RECORD 100	Tapa superior RECORD 100
34	22600-01471	Antenna per modem GSM (opt) 2° versione	Antenna (optional) 2nd version	Antenne pour modem GSM (option) 2ème version	Antenne für Modem GSM (opt.) zweite Ausgabe	Antena para módem GSM (opc.) segunda versión
34	22600-01442	Antenna per modem GSM (opt) 1° versione	Antenna (optional) 1st version	Antenne pour modem GSM (option) 1ère version	Antenne für Modem GSM (opt.) erste Ausgabe	Antena para módem GSM (opc.) 1era versión
35	○○○	Scheda madre 1-2 gusti	Mainboard 1-2 flavours	Carte CPU 1-2 parfums	Platine CPU 1-2 Geschmacksrichtungen	Tarjeta CPU 1-2 sabores
35A	○○○	Scheda madre 3 gusti	Mainboard 3 flavours	Carte CPU 3 parfums	Platine CPU 3 Geschmacksrichtungen	Tarjeta CPU 3 sabores
35	22600-01400	Scheda madre 1° versione	Main board 1st version	Carte CPU 1ère version	Platine CPU erste Ausgabe	Tarjeta CPU 1era versión
36	22600-00800	Motoriduttore 50 giri/min	Gear motor 50 rpm	Motoréducteur 50 tours/min	Getriebemotor 50 U/min	Motorreductor 50 r.p.m.
36	22600-00820	Motoriduttore 90 giri/min	Gear motor 90 rpm	Motoréducteur 90 tours/min	Getriebemotor 90 U/min	Motorreductor 90 r.p.m.
36	22600-00810	Motoriduttore 130 giri/min	Gear motor 130 rpm	Motoréducteur 130 tours/min	Getriebemotor 130 U/min	Motorreductor 130 r.p.m.
39	22600-01701	Sonda temperatura acqua 2° versione	Probe for water temperature 2nd version	Sonde température eau 2ème version	Fühler für Wassertemperatur zweite Ausgabe	Sonda temperatura agua segunda versión
39	33600-00820	Sonda temperatura acqua 1° versione	Probe for water temperature 1st version	Sonde température eau 1ère version	Fühler Wassertemperatur erste Ausgabe	Sonda temperatura agua primera versión
40	22600-01930	Sede sonda temperatura caldaia	Housing for water temperature probe	Logement sonde température chaudière	Aufnahme für Fühler der Kesseltemperatur	Alojamiento sonda temperatura caldera
41	22800-26426	Termostato caldaia	Water heater thermostat	Thermostat chaudière	Thermostat des Kessels	Termostato caldera
42	22600-01910	Raccordo ingresso acqua caldaia	Water heater inlet fitting	Raccord entrée eau chaudière	Zufuhranschluss von Wasser im Kessel	Empalme entrada agua caldera

43	○○○	Caldaia completa di resistenza	Water boiler with heater	Chaudière avec résistance	Kessel mit Widerstan	Caldera con resistencia
44	○○○	Resistenza	Electric heater	Résistance	Widerstan	Resistencia
46	22600-01800	Supporto scheda elettronica	PWB mounting pin	Support carte électronique	Platinenhalterung	Soporte tarjeta electrónica
47	22600-00902	Motore miscelatore	Mixing motor	Moteur mélangeur	Mischermotor	Motor mezclador
48	22600-01010	Guarnizione ventilatore	Fan motor gasket	Joint ventilateur	Lüfterdichtung	Junta ventilador
49	33600-01000	Ventilatore aspirazione vapore	Fan motor	Ventilateur aspiration vapeur	Lüfter Motor	Ventilador aspiración vapor
50	22600-00310	Convogliatore vapore RECORD 100	Fan motor conveyor for RECORD 100	Convoyeur vapeur RECORD 100	Dampfansaugvorrichtung Dampfförderer RECORD 100	Transportador vapor RECORD 100
50	22600-00311	Convogliatore vapore RECORD 50	Fan motor conveyor for RECORD 50	Convoyeur vapeur RECORD 50	Dampfförderer RECORD 50	Transportador vapor RECORD 50
51	22600-01940	Distanziale supporto caldaia	Water heater support	Entretoise support chaudière	Abstandhalter Kesselhalterung	Distanciador soporte caldera
52	22600-01901	Raccordo a Y per pompa	Y shape fitting	Raccord en Y pour pompe	Y-Anschluss für Pumpe	Conexión en Y para bomba
53	22600-00750	Supporto pompa	Water pump rubber support	Support pompe	Pumpenhalterung	Soporte bomba
54	○○○	Pompa acqua	Water pump	Pompe à eau	Wasserpumpe	Bomba agua
55	22600-01920	Valvola sicurezza	Safety valve	Soupape de by-pass	Bypass-Ventil	Válvula bypass
56	22600-02402	Mantello esterno RECORD 50	RECORD 50 body	Manteau extérieur RECORD 50	Äußere Ummantelung RECORD 50	Revestimiento externo RECORD 50
56	22600-02403	Mantello esterno RECORD 100	RECORD 100 body	Manteau extérieur RECORD 100	Äußere Ummantelung RECORD 100	Revestimiento externo RECORD 100
58	22600-02010	Filtro acqua	Water filter	Filtre à eau	Wasserfilter	Filtro agua
59	22600-02790	Tubo silicone uscita prodotto per camera piccola	Dispensing tube for small mixing chamber	Tuyau sortie boisson de la petite chambre de mélange	Ausgaberohr für klein Mischkammer	Goma dispensadora para cámara de mezcla pequeña
61	22600-05500	Valvola sicurezza	Safety valve	Soupape de sécurité	Sicherheitsventil	válvula de seguridad
62	22600-05920	Raccordo speciale a 4 vie	4 ways pipe fitting	Raccord à 4 sorties	4-Wege Anschlussstück	Tubo 4 vias
63	22600-05706	Raccordo ad angolo	L shaped pipe fitting	Raccord à L	L-förmiges Anschlussstück	Tubo a "L"
64	22600-05712	Raccordo ingresso acqua	Water inlet fitting	Raccord entrée eau	Anschluss Wasserzufuhr	Empalme entrada agua
65	22600-05300	Termostato 150°C	150° thermostat	Thermostat 150°	Thermostat 150°	Termóstato 150°
66	22600-05900	Guscio portatermostati				
67	22600-05400	Termostato 110°C	110° thermostat	Thermostat 110°	Thermostat 110°	Termóstato 110°
68	22600-05000	Caldaia inox 1000W	Water boiler 1000W	Chaudière 1000W	Kessel 1000W	Caldera 1000W
69	22600-05200	Sonda di temperatura	Temperature probe	Sonde température	Temperaturfühlen	Sonda temperatura
70	22600-05910	Guscio portasonda temperatura	Shield for probe housing	Siège du logement sonde température	Halter für Fühlernaufnahme	Soporte do alojamiento sonda temperatura
71	○○○	Elettrovalvola acqua destra	Right solenoid valve	Électrovanne eau dx	Magnetventil Wasser dx	Electroválvula agua dx
72	○○○	Elettrovalvola acqua centrale	central solenoid valve	Électrovanne eau central	Mittel - Magnetventil für Wasser	Electroválvula agua de centro
73	○○○	Elettrovalvola acqua sinistra	Left solenoid valve for water	Électrovanne eau sx	Magnetventil Wasser sx	Electroválvula agua sx
74	22600-01252	OR x bassetta	OR for mixing base	OR base du mélangeur	OR für Mischerunterteil	OR para tablero mezclador
75	22600-01251	Guarnizione interna x bassetta	Gasket for Mixing base	Joint base du mélangeur	Dichtung für Mischerunterteil	Junta tablero mezclador
76	22600-01242	Ventolina corta con alette e aggancio	Small impeller with connections	Petite hélice avec connections	Kleiner Lüfter mit Anschluss	Ventilador con connections
77	22600-02791	Tubo silicone uscita prodotto per camera grande	Dispensing tube for large mixing chamber	Tuyau sortie boisson de la grande chambre de mélange	Ausgaberohr für Grosse Mischkammer	Goma dispensadora para cámara de mezcla grande
78	22800-26440	Tubetto silicone	Large outlet pipe extension	Prolonge pipette sortie	Erweiterung für Austrittsrohr der große Mischkammer	Extensión pipeta salida cámara de mezcla grande
79	22600-01130	Contentore polvere grande con coperchio	Large powder container with cover	Réservoir poudre grand avec couvercle	Grosse Pulverbehälter mit Deckel	Contenedor polvo grande con tapa
80	22600-01121	Contentore polvere piccolo con coperchio	Small powder container with cover	Petit réservoir poudre avec couvercle	Klein Pulverbehälter mit Deckel	Contenedor polvo pequeño con tapa

○○○

	230V 50Hz	115V 60Hz
20	22600-01600	22600-01601
35	22600-01401	22600-01403
35A	22600-01402	22600-01404
43	22600-00600	22600-00601
44	22600-03000	22600-03001
54	22600-00700	22600-00701
71	22600-00500	22600-00550
72	22600-00510	22600-00511
73	22600-00550	22600-00551







02483-00099  
R3.3 15F03